

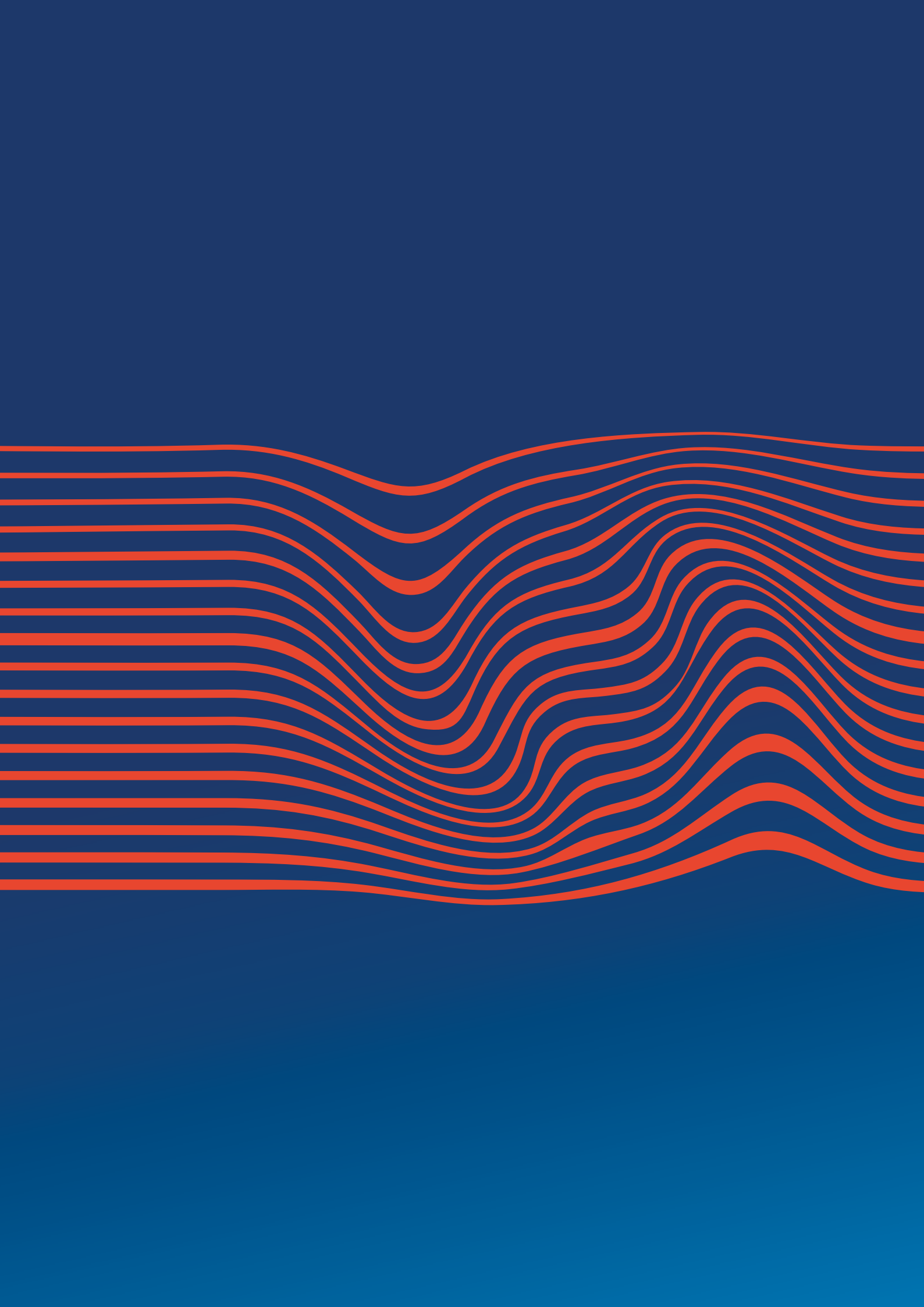

Katalog produktów
2024/1



■ Misja

Zapewniamy komfortowy klimat z troską o środowisko.

■ Wizja

Dostarczamy zintegrowane i samowystarczalne energetyczne rozwiązania, kreujące klimat wewnętrzny. Urządzenia Kospel dostępne są w optymalnym stosunku jakości do ceny, z pełną ofertą opcji finansowania.

Jesteśmy Europejską firmą o globalnym zasięgu, charakteryzującą się niedoścignioną dbałością o klienta, tworzącą innowacyjne i unikalne produkty i usługi. Dzięki wysokiej zdolności adaptacji, zapewniamy zaspokajanie szybko zmieniających się potrzeb.

Kospel, to niezwykle miejsce, gdzie możemy nieustannie rozwijać swoją kreatywność, wiedzę i zainteresowania w komfortowym otoczeniu. Aktywnie wspieramy lokalne społeczności w tworzeniu atrakcyjnego środowiska do życia. Angażujemy się, aby wzbudzać pozytywne emocje.





■ O Firmie

Jesteśmy polskim producentem urządzeń grzewczych z ponad 30-letnim doświadczeniem. Ciepło tworzymy kompleksowo – od pierwszego komponentu po gotowe do działania urządzenie.

Nasza produkcja to całościowy, kompletny proces obejmujący wytwarzanie części metalowych i plastikowych, elektroniki, malowanie, emaliowanie i montaż.

Mamy kontrolę nad każdą sekundą powstawania urządzeń, co przekłada się na ich niezawodność.

■ Produkt

Kiedy pracujemy nad nowym produktem, nie projektujemy go tylko na teraz.

Nie opieramy się na modzie, ale na wprowadzeniu innowacji dla pokolenia.

Rozważamy wszystkie możliwości, które uczynią nasze produkty lepszymi obecnie i w przyszłości.



■ Pracownicy

Wierzymy, że w społecznościach, z którymi działamy, ludzie są zawsze na pierwszym miejscu.

Stąd zaczynamy od trwałych relacji z dostawcami, po wzmacnianie pozycji naszych współpracowników.



■ Klienci

Koncentrujemy się na potrzebach i doświadczeniach klienta.

Oznacza to dla nas, że wszystkie działania i decyzje są ukierunkowane na zadowolenie naszych odbiorców. Taki sposób pracy skutkuje wyższą jakością usług i produktów, a przede wszystkim budowaniu trwałej relacji.

■ Ochrona Środowiska

W Kospel uważamy, że naszym obowiązkiem jest zmniejszenie wpływu produkcji na otaczający nas świat.

W zakładach produkcyjnych Kospel pracujemy nad bezemisyjnymi produktami, co gwarantuje bezpieczeństwo użytkownika.



Spis treści

Pompy ciepła 8 - 17



Pakiety z pompą ciepła HPM02:

- HPM2.C..... 14-15
- HPM2.Z..... 16
- HPM2.V/HPM2.P.....17

Elektryczne kotły centralnego ogrzewania 18 - 25



- Elektryczne kotły c.o.
EKCO.MN3/EKCO.M3 22
- Elektryczne kotły c.o.
EKCO.LN3/EKCO.L3 23
- Elektryczne kotły c.o.
EKD.M3 24
- Elektryczne kotły c.o.
EKCO.T/EKCO.TM 25

Wymienniki c.w.u. i bufory c.o. 26 - 39



■ Pionowe wymienniki c.w.u. SWK	28
■ Pionowe wymienniki c.w.u. SW	29
■ Pionowe wymienniki c.w.u. SB	30
■ Pionowe wymienniki c.w.u. SE	31
■ Pionowe wymienniki c.w.u. SWP	32
■ Pionowe wymienniki c.w.u. SWPC	33
■ Pionowe wymienniki c.w.u. z buforem c.o. SWVPC	34
■ Zbiornik buforowy c.o. SVK	35
■ Zbiornik buforowy c.o. SV/SVW	36
■ Poziome wymienniki c.w.u. WW	37
■ Poziome wymienniki c.w.u. WP	38
■ Akcesoria	39

Elektryczne podgrzewacze wody 40 - 50



■ Elektryczne przepływowe podgrzewacze wody EPS2/EPS2.P	44
■ Elektryczne przepływowe podgrzewacze wody EPO2	45
■ Elektryczne przepływowe podgrzewacze wody PPH3	46
■ Elektryczne przepływowe podgrzewacze wody PPE3	47
■ Akcesoria	48
■ Elektryczne pojemnościowe podgrzewacze wody POC 10 inox	49
■ Elektryczne pojemnościowe podgrzewacze wody POC 5 inox	50

KOSPEL Sp. z o.o. zastrzega sobie możliwość zmian technicznych mających na celu udoskonalenie wyrobów, które nie będą uwidocznione w niniejszym katalogu.

Szczegółowe warunki gwarancji zawarte są na karcie gwarancyjnej dołączonej do każdego urządzenia oraz na stronie www.kospel.pl

Pompy ciepła

Z dumą prezentujemy kompletny system ogrzewania z pompą ciepła marki Kospel, który powstał w oparciu o nasze wieloletnie doświadczenie w branży grzewczej. Dzięki naszemu systemowi, wyposażonemu w inwerterową pompę ciepła typu monoblok, zasobnik ciepłej wody użytkowej oraz bufor c.o., jako użytkownicy możemy cieszyć się optymalnym komfortem cieplnym w swoim domu!

W naszej ofercie znajdziesz urządzenia o szerokim zakresie mocy grzewczej do **23kW (A7, W35)** a także zbiorniki dopasowane do potrzeb każdego gospodarstwa domowego. Pozostaje jedynie korzystać z wygody, jaką zapewnia system ogrzewania z pompą ciepła marki Kospel!





■ Szeroki zakres mocy do 23 kW!



Możliwość doboru odpowiedniej mocy sprawi, że pompy ciepła **HPM02** ogrzeją zarówno niewielkie domy, jak i większe budynki mieszkalne.

■ Cicha praca urządzenia



Odpowiednia konstrukcja urządzenia oraz izolacja komponentów zapewnia cichą pracę.

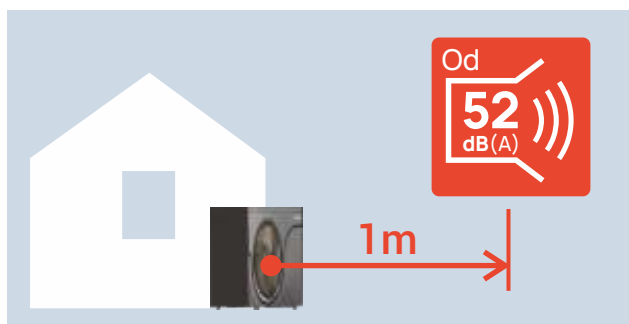

■ Wysoki współczynnik COP!

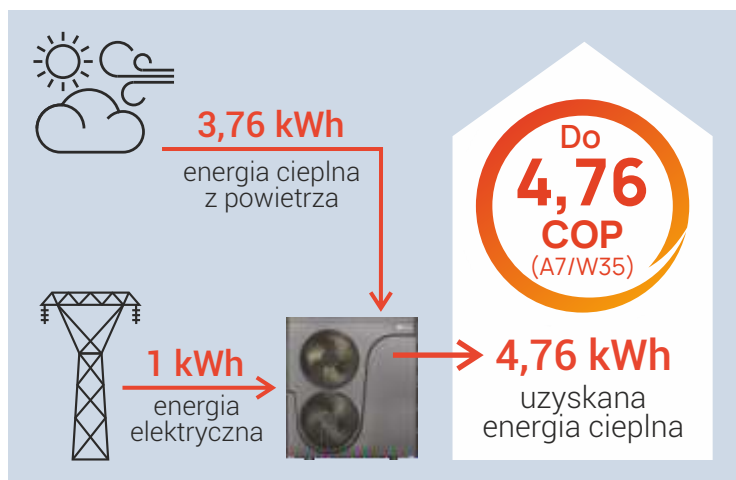

Jest to przełożenie 1 kWh pobranej energii elektrycznej na energię grzewczą jaką pompa ciepła przekazuje do naszego domu.

W zależności od wybranej pompy ciepła **HPM02**, posiadają one wartość **COP** od 4,5 do nawet 4,76 (A7/W35). Oznacza to, że jeden kilowat pobranej energii elektrycznej pozwala na uzyskanie prawie pięciokrotnie więcej energii cieplej w domu z dostarczonej jednostki.

■ Kompletne pakiety z pompami ciepła

Dzięki zastosowaniu systemu ogrzewania z pompą ciepła **HPM02** nie trzeba martwić się o dobór dodatkowych urządzeń. Pakiet zawiera optymalnie dobrane zbiorniki zapewniające najbardziej efektywną pracę systemu.



Przykładowe pakiety z pompą ciepła HPM02

■ Możliwość zdalnego sterowania pompą ciepła

Stosując moduł C.MI2 zyskujesz pełną kontrolę nad pracą urządzenia, zmiany ustawień i korektę parametrów będziesz mógł wprowadzać za pomocą smartfona.

Zdalnie również dokonasz diagnostyki serwisowej urządzenia.



moduł internetowy C.MI2 (wyposażenie dodatkowe)

■ Wysoka klasa energetyczna

A+++ 35°C

A++ 55°C

■ Polecane do fotowoltaiki



■ Opieka gwarancyjna „KOSPEL SAFE” - aż 5 lat gwarancji na pompy ciepła HPM02



Inwerterowe pompy ciepła typu monoblok



System wtrysku **EVI** zapewnia wysoką efektywność pracy i temperaturę wody do 60°C

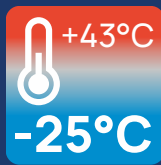

Szeroki zakres działania przy temperaturze powietrza zewnętrznego od -25°C do +43°C



System **Anti-Frost** zabezpieczający przed zamarzaniem skroplin



Ekologiczny czynnik chłodniczy



Inwerterowe pompy ciepła monoblok

HPM02-8

2,3-8,2 kW
kW (A7/W35)
Płynna modulacja mocy

Od **52** dB(A)
1 metr
Cicha praca

Do **4,6** COP
(A7/W35)
Wysoka efektywność

HPM02-12

3,8-12,5 kW
kW (A7/W35)
Płynna modulacja mocy

Od **55** dB(A)
1 metr
Cicha praca

Do **4,75** COP
(A7/W35)
Wysoka efektywność

HPM02-16/23

7,0-23,0 kW
kW (A7/W35)
Płynna modulacja mocy

Od **56** dB(A)
1 metr
Cicha praca

Do **4,76** COP
(A7/W35)
Wysoka efektywność



Opcjonalny zestaw wibroizolatorów **HP.FF** zapewniających cichą pracę jednostki zewnętrznej

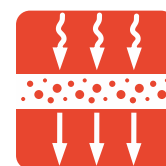

Jednostki wewnętrzne



Sterowanie pogodowe



Sterowanie 2 obiegami grzewczymi + obiegiem c.w.u.



Elektryczny zespół grzewczy z automatyczną modulacją mocy



Grupa hydrauliczna



Funkcja chłodzenia

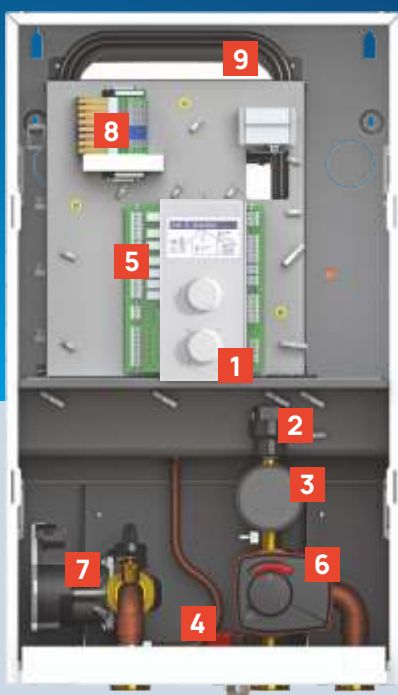

HPMI2

Centrala grzewcza ze sterowaniem pogodowym, wyposażona w grupę hydrauliczną i elektryczny zespół grzewczy.

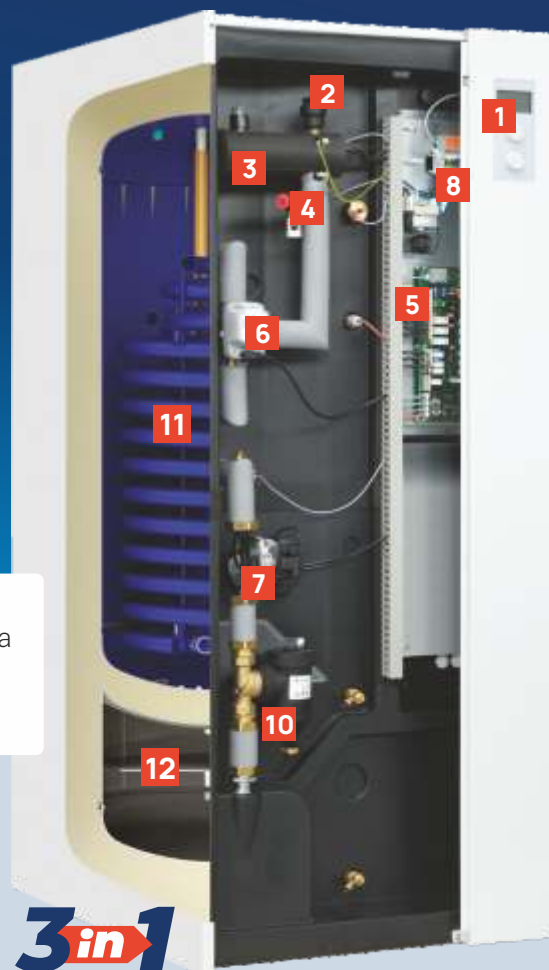

HPMD **3in1**

Centrala grzewcza ze sterowaniem pogodowym, wyposażona w grupę hydrauliczną z elektrycznym zespołem grzewczym, zasobnikiem c.w.u. i buforem c.o.

Opcjonalnie

Możliwość podłączenia zewnętrznego UPS-a - ochrona przed zamarzaniem

Legenda (HPMD/HPMI2)

- | | |
|---|--|
| <ul style="list-style-type: none"> 1 panel sterowania 2 automatyczny odpowietrznik 3 elektryczny zespół grzewczy 4 zawór bezpieczeństwa 5 sterownik urządzenia 6 zawór trójdrogowy 7 pompa obiegowa 8 przyłącze elektryczne 9 naczynie przeponowe (HPMI2) | <ul style="list-style-type: none"> 10 separator zanieczyszczeń (HPMD) 11 zasobnik c.w.u. 250 litrów (HPMD) <ul style="list-style-type: none"> ■ ilość ciepłej wody użytkowej optymalna dla 3-5 osób ■ anoda elektroniczna (tytanowa) 12 zbiornik buforowy c.o. 60 litrów (HPMD) <ul style="list-style-type: none"> ■ wspomaga odmrażanie pompy ciepła oraz ogrzewanie i chłodzenie pomieszczeń ■ przegroda zapobiega mieszaniu ciepłej wody zasilającej instalację c.o. z wodą chłodną powracającą do bufora |
|---|--|

■ Pakiety HPM2.C

System składający się z pompy ciepła **HPM02** oraz jednostki wewnętrznej **HPMD** typu **3in1** do montażu w nowych i modernizowanych domach.

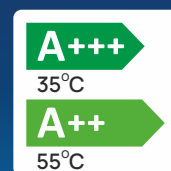

5 lat gwarancji

Pakiet z pompą ciepła typu monoblok

HPM2.C-8

- HPM02-8 - pompa ciepła
- HPMD-8 "3in1" - jednostka wewnętrzna

Pakiet z pompą ciepła typu monoblok

HPM2.C-12

- HPM02-12 - pompa ciepła
- HPMD-12 "3in1" - jednostka wewnętrzna

Pakiet z pompą ciepła typu monoblok

HPM2.C-16

- HPM02-16/23 - pompa ciepła
- HPMD-16 "3in1" - jednostka wewnętrzna



Dane techniczne



Kod produktu	Elementy pakietu	Maksymalna moc grzewcza (kW)*	Maksymalne COP*	Klasa efektywności energetycznej*	Max poziom ciśnienia - współcz. Q2 / mocy akustycznej dB(A)*	Elektryczny zespół grzewczy	Zasilanie	Prąd znamionowy wyłącznika nadprądowego	Min. przekrój przewodu zasilającego
HPM2.C-8	HPM02-8 i HPMD-8	8,2 (A+7/W35) 7,1 (A+2/W35) 5,8 (A-7/W35)	4,6 (A+7/W35) 4,01 (A+2/W35) 3,49 (A-7/W35)	A+++ (W35) A++ (W55)	52 z odległ.1m / 60	6kW	400V 3N~ / 230 V~	3x16A / 40A	5x2,5mm ² / 3x6mm ²
HPM2.C-12	HPM02-12 i HPMD-12	12,5 (A+7/W35) 11,3 (A+2/W35) 9,2 (A-7/W35)	4,75 (A+7/W35) 3,94 (A+2/W35) 3,37 (A-7/W35)		55 z odległ.1m / 63	6kW	400V 3N~ / 230 V~	3x25A / 50A	5x2,5mm ² / 3x6mm ²
HPM2.C-16	HPM02-16/23 i HPMD-16	23,0 (A+7/W35) 20,5 (A+2/W35) 17,1 (A-7/W35)	4,76 (A+7/W35) 4,02 (A+2/W35) 3,47 (A-7/W35)		56 z odległ.1m / 64	9kW	400 V 3N~	3x32A	5x2,5mm ²

* Dane pompy ciepła HPM02

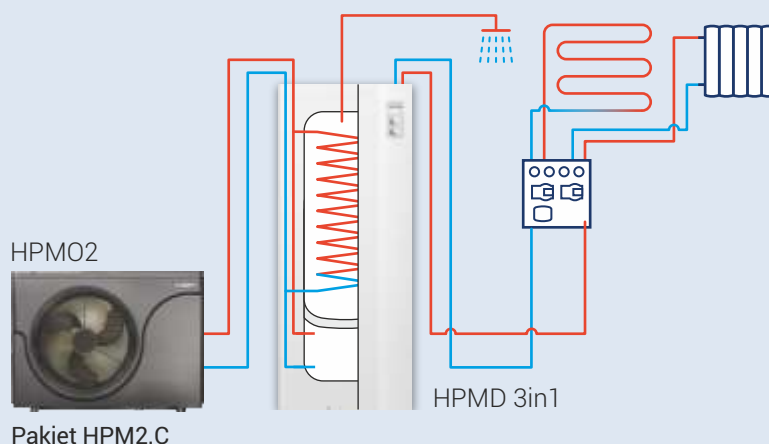



■ Poglądowy schemat instalacji pakietu HPM2.C



Pakiety HPM2.C z pompą ciepła HPM02

	Kod produktu	Opis	Elementy pakietu
	HPM2.C-8	Pakiet zawiera: <ul style="list-style-type: none"> • pompę ciepła HPM02-8 • jednostkę wewnętrzną typu "3in1" HPMD-8 • czujniki temperatury zewnętrznej, pokojowej oraz 2 czujniki obiegów grzewczych 	HPM02-8 HPMD-8 Czujnik WE-019/05 - 2 szt. Czujnik WE-027 Czujnik WE-033/02
	HPM2.C-12	Pakiet zawiera: <ul style="list-style-type: none"> • pompę ciepła HPM02-12 • jednostkę wewnętrzną typu "3in1" HPMD-12 • czujniki temperatury zewnętrznej, pokojowej oraz 2 czujniki obiegów grzewczych 	HPM02-12 HPMD-12 Czujnik WE-019/05 - 2 szt. Czujnik WE-027 Czujnik WE-033/02
	HPM2.C-16	Pakiet zawiera: <ul style="list-style-type: none"> • pompę ciepła HPM02-16/23 • jednostkę wewnętrzną typu "3in1" HPMD-16 • czujniki temperatury zewnętrznej, pokojowej oraz 2 czujniki obiegów grzewczych 	HPM02-16/23 HPMD-16 Czujnik WE-019/05 - 2 szt. Czujnik WE-027 Czujnik WE-033/02

Wyposażenie dodatkowe pompy ciepła

Kod produktu	Zdjęcie	Opis
C.MI2		Moduł internetowy C.MI2 umożliwia zdalne sterowanie pracą pompy ciepła przez internet za pomocą komputera, tabletu lub smartfona. Sterowanie odbywa się przez dedykowaną aplikację (Android/iOS) lub przeglądarkę internetową, zapewniającą łatwą i intuicyjną obsługę oraz wykorzystanie wszystkich zaawansowanych funkcji sterownika urządzenia
HP.FF		Stojak wibroizolacyjny pod pompę ciepła 600x190x200 (2 szt. w zestawie)
WE-019/05		Czujnik temperatury do obiegów grzewczych
HP.HS.24		Przełącznik wilgotności 24V chroniący przed gromadzeniem się wilgoci - zalecany przy chłodzeniu budynku

■ Pakiety HPM2.Z

Zintegrowany pakiet złożony z pompy ciepła **HPM02** i jednostki wewnętrznej **HPMI2** do montażu w nowych i modernizowanych domach.

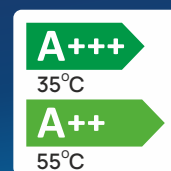

5 lat gwarancji

Pakiety z pompą ciepła typu monoblok

HPM2.Z-8

- HPM02-8 - pompa ciepła
- HPMI2-8 - jednostka wewnętrzna

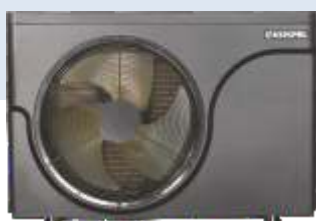

Pakiety z pompą ciepła typu monoblok

HPM2.Z-12

- HPM02-12 - pompa ciepła
- HPMI2-12 - jednostka wewnętrzna



Pakiety z pompą ciepła typu monoblok

HPM2.Z-16/23

- HPM02-16/23 - pompa ciepła
- HPMI2-16 - jednostka wewnętrzna



Dane techniczne

Kod produktu	Elementy pakietu	Maksymalna moc grzewcza (kW)*	Maksymalne COP*	Klasa efektywności energetycznej*	Max poziom ciśnienia - współcz. Q2 / mocy akustycznej dB(A)*	Elektryczny zespół grzewczy	Zasilanie	Prąd znamionowy wyłącznika nadprądowego	Min. przekrój przewodu zasilającego
HPM2.Z-8	HPM02-8 HPMI2-8	8,2 (A+7/W35) 7,1 (A+2/W35) 5,8 (A-7/W35)	4,6 (A+7/W35) 4,01 (A+2/W35) 3,49 (A-7/W35)	A+++ (W35) A++ (W55)	52 z odległ. 1m / 60	6kW	400V 3N~ / 230 V~	3x16A / 40A	5x2,5mm ² / 3x6mm ²
HPM2.Z-12	HPM02-12 i HPMI2-12	12,5 (A+7/W35) 11,3 (A+2/W35) 9,2 (A-7/W35)	4,75 (A+7/W35) 3,94 (A+2/W35) 3,37 (A-7/W35)		55 z odległ. 1m / 63	6kW	400V 3N~ / 230 V~	3x25A / 50A	5x2,5mm ² / 3x6mm ²
HPM2.Z-16/23	HPM02-16/23 i HPMI2-16	23,0 (A+7/W35) 20,5 (A+2/W35) 17,1 (A-7/W35)	4,76 (A+7/W35) 4,02 (A+2/W35) 3,47 (A-7/W35)		56 z odległ. 1m / 64	9kW	400 V 3N~	3x32A	5x2,5mm ²

W pakietach HPM2.Z znajdują się również:
 - czujnik zasobnika WE-019/01
 - 2 czujniki obiegów grzewczych WE-019/05
 - czujnik temperatury zewnętrznej WE-027
 - czujnik temperatury pokojowej WE-033/02

* Dane pompy ciepła HPM02

■ Poglądowe schematy instalacji pakietów HPM2.V i HPM2.P

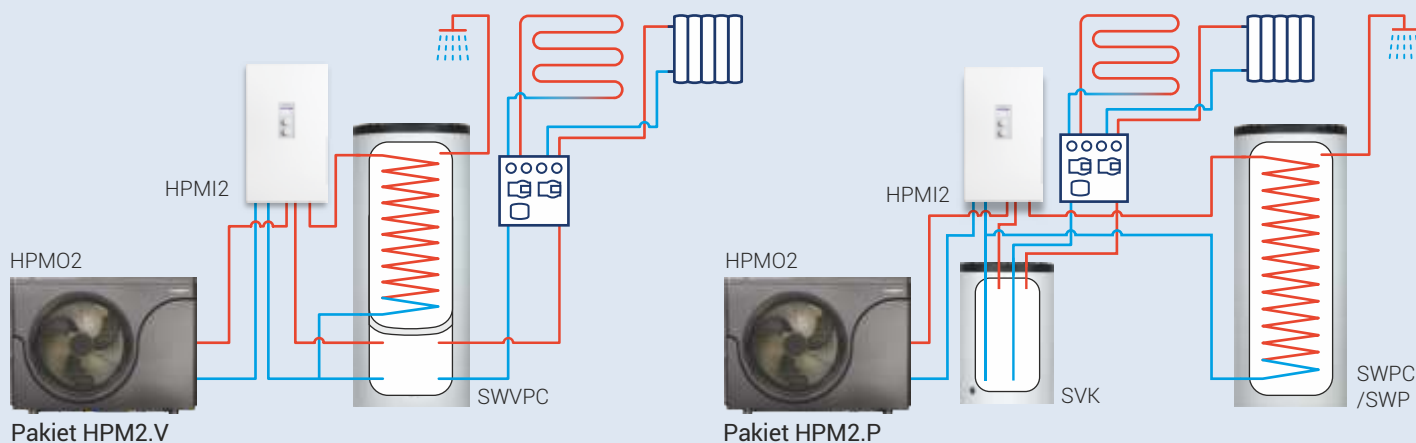

Pakiety z pompą ciepła HPM02 oraz zasobnikiem c.w.u. i buforem c.o.

	Kod produktu	Opis	Elementy pakietu
	HPM2.V-8	Pakiet zawiera: <ul style="list-style-type: none"> • pompę ciepła typu monoblok HPM02-8, • jednostkę wewnętrzną HPMI2-8 • zbiornik c.o./c.w.u. SWVPC-250/60 (ciepła woda dla 3-5 osób) • czujniki temperatury zewnętrznej, pokojowej, zasobnika c.w.u. oraz 2 czujniki obiegów grzewczych 	HPM02-8 HPMI2-8 SWVPC-250/60 Czujnik WE-019/05 - 2 szt. Czujnik WE-027, Czujnik WE-033/02 Czujnik WE-019/01
	HPM2.P-8.1	Pakiet zawiera: <ul style="list-style-type: none"> • pompę ciepła typu monoblok HPM02-8, • jednostkę wewnętrzną HPMI2-8 • wymiennik c.w.u. SWP-300 (ciepła woda dla 5-7 osób) • zbiornik buforowy SVK-100 • czujniki temperatury zewnętrznej, pokojowej, zasobnika c.w.u. oraz 2 czujniki obiegów grzewczych 	HPM02-8 HPMI2-8 SVK-100 SWP-300 Czujnik WE-019/05 - 2 szt. Czujnik WE-019/01 Czujnik WE-027, Czujnik WE-033/02
	HPM2.V-12	Pakiet zawiera: <ul style="list-style-type: none"> • pompę ciepła typu monoblok HPM02-12, • jednostkę wewnętrzną HPMI2-12 • zbiornik c.o./c.w.u. SWVPC-250/60 (ciepła woda dla 3-5 osób) • czujniki temperatury zewnętrznej, pokojowej, zasobnika c.w.u. oraz 2 czujniki obiegów grzewczych 	HPM02-12 HPMI2-12 SWVPC-250/60 Czujnik WE-019/05 - 2 szt. Czujnik WE-027, Czujnik WE-033/02 Czujnik WE-019/01
	HPM2.P-12	Pakiet zawiera: <ul style="list-style-type: none"> • pompę ciepła typu monoblok HPM02-12, • jednostkę wewnętrzną HPMI2-12 • wymiennik c.w.u. SWP-300 (ciepła woda dla 5-7 osób) • zbiornik buforowy SVK-100 • czujniki temperatury zewnętrznej, pokojowej, zasobnika c.w.u. oraz 2 czujniki obiegów grzewczych 	HPM02-12 HPMI2-12 SVK-100 SWPC-300 Czujnik WE-019/05 - 2 szt. Czujnik WE-027, Czujnik WE-033/02 Czujnik WE-019/01
	HPM2.P-16/23	Pakiet zawiera: <ul style="list-style-type: none"> • pompę ciepła typu monoblok HPM02-16/23, • jednostkę wewnętrzną HPMI2-16 • wymiennik c.w.u. SWP-300 (ciepła woda dla 5-7 osób) • zbiornik buforowy SVK-100 • czujniki temperatury zewnętrznej, pokojowej, zasobnika c.w.u. oraz 2 czujniki obiegów grzewczych 	HPM02-16/23 HPMI2-16 SVK-100 SWPC-300 Czujnik WE-019/05 - 2 szt. Czujnik WE-027, Czujnik WE-033/02 Czujnik WE-019/01

Wyposażenie dodatkowe pompy ciepła

Kod produktu	Zdjęcie	Opis
C.MI2		Moduł internetowy C.MI2 umożliwia zdalne sterowanie pracą pompy ciepła przez internet za pomocą komputera, tabletu lub smartfona. Sterowanie odbywa się przez dedykowaną aplikację (Android/iOS) lub przeglądarkę internetową, zapewniającą łatwą i intuicyjną obsługę oraz wykorzystanie wszystkich zaawansowanych funkcji sterownika urządzenia
HPFF		Stojak wibroizolacyjny (podstawa) pod pompę ciepła 600x190x200 (2 szt. w zestawie)
WE-019/01		Czujnik temperatury do zasobnika / bufora
WE-019/05		Czujnik temperatury do obiegów grzewczych
HPHS.24		Czujnik wilgotności 24V chroniący przed gromadzeniem się wilgoci - zalecany przy chłodzeniu budynku

Elektryczne kotły centralnego ogrzewania

Ogrzewanie elektryczne cieszy się coraz większą popularnością. Nowoczesna technologia, wydajność oraz bezobsługowa praca rozwiązań KOSPEL sprawia, że kotły elektryczne są doskonałą alternatywą dla innych typów urządzeń.

Współpraca z instalacją fotowoltaiczną daje możliwość znacznego obniżenia kosztów ogrzewania.

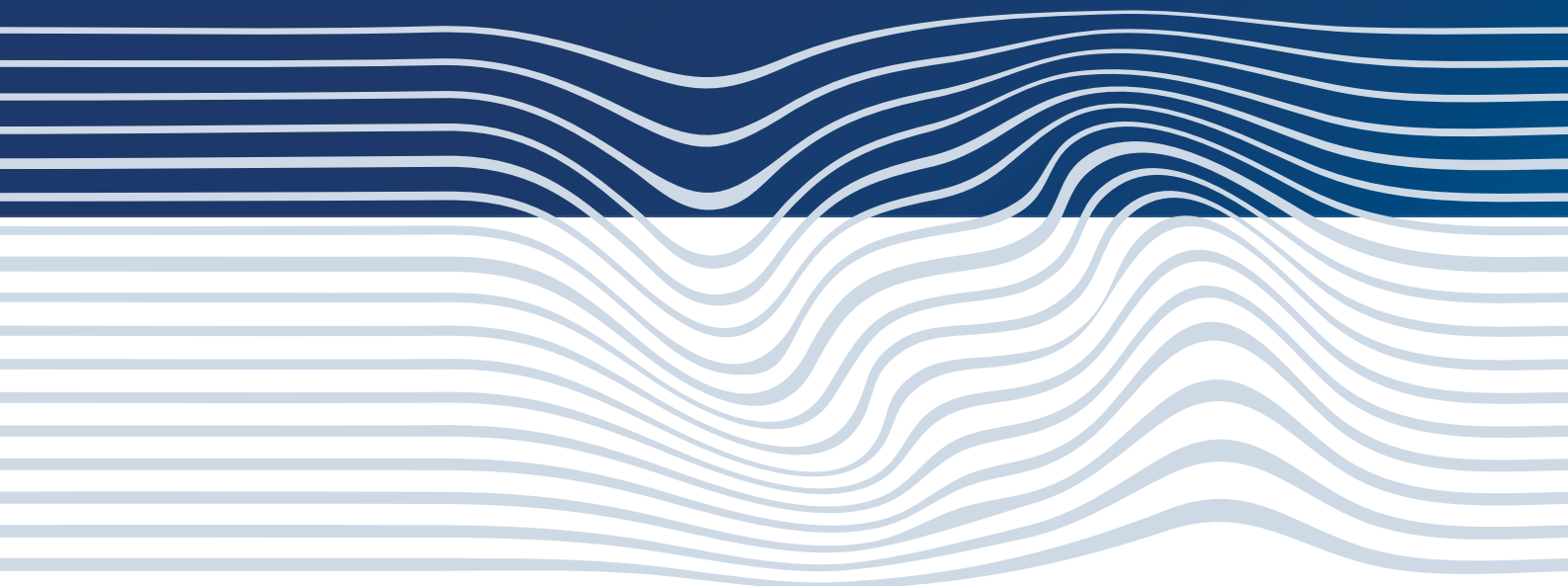



Zalety

Nowoczesne ogrzewanie elektryczne

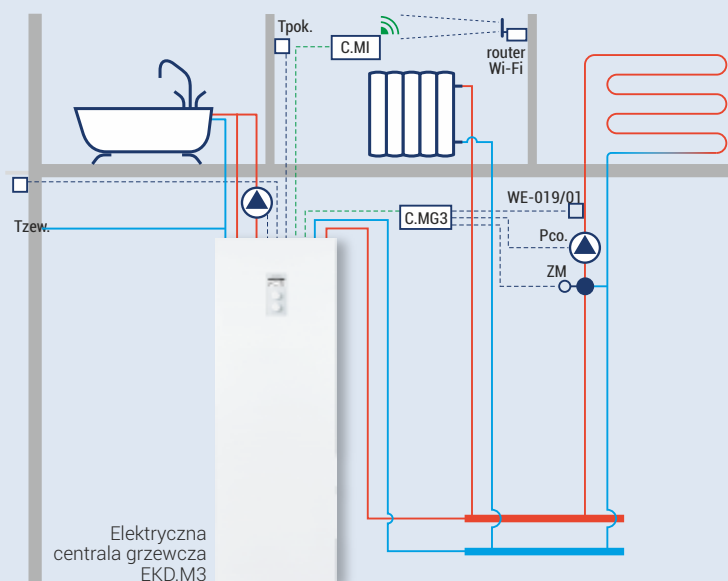

Kotły elektryczne to zaawansowane urządzenia grzewcze, które zapewniają bezobsługową pracę. Nie wydzielają spalin, nie powodują smogu - zapewniają czyste i ekologiczne ogrzewanie. Ich montaż jest łatwy i nie wymaga dużych kosztów. Kotły elektryczne idealnie nadają się do wykorzystania darmowej energii z instalacji fotowoltaicznej oraz do poprawy komfortu i wspomagania ogrzewania równoległe z kominkiem lub kotłem na paliwo stałe.

Rysunek przedstawia elektryczną centralę grzewczą EKD.M3 z modułem internetowym C.MI oraz modułem C.MG3, we współpracy z dwoma obiegami grzewczymi oraz pompą cyrkulacyjną.

Darmowa energia z instalacji fotowoltaicznej

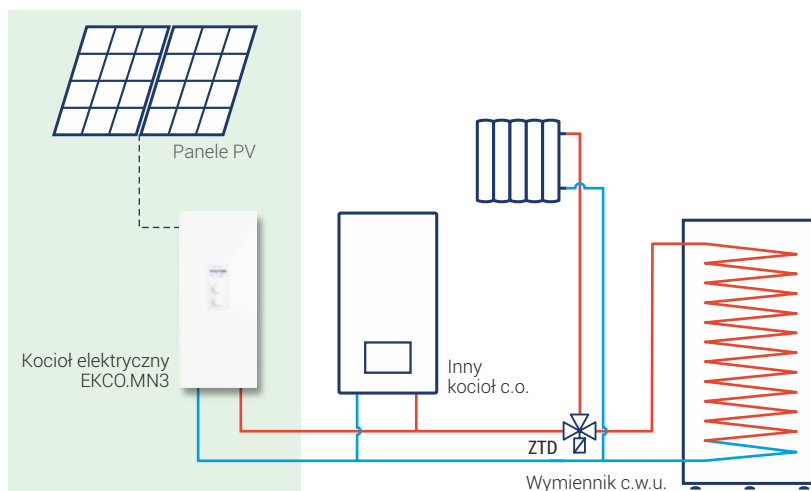

Kocioł elektryczny jest urządzeniem, które łatwo można wpiąć do istniejącego systemu grzewczego. Dzięki temu w starszych budynkach może stać się dodatkowym źródłem ciepła wykorzystującym czystą, darmową energię ze słońca bez konieczności kosztownej modernizacji całej instalacji grzewczej.

Z kolei w nowym energooszczędnym budownictwie zapotrzebowanie na energię do celów ogrzewania jest tak małe, że kocioł elektryczny z instalacją PV może być korzystną alternatywą dla innych źródeł ciepła.

Wyższy komfort ogrzewania

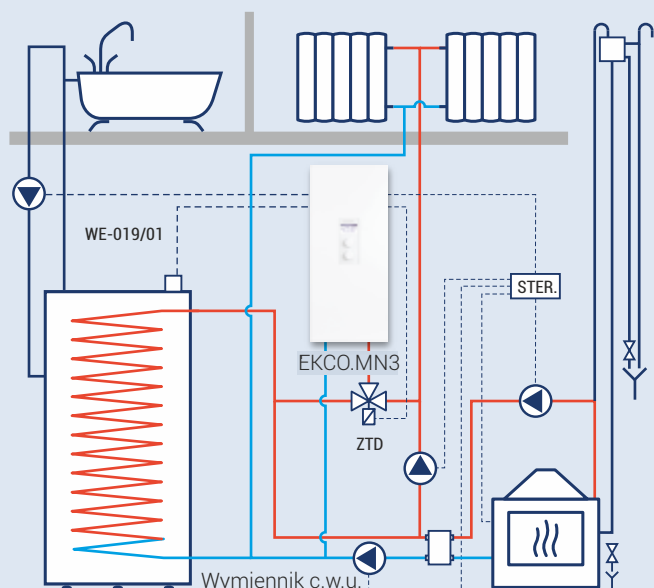

Kotły na paliwa stałe są mało komfortowe w eksploatacji, i wymagają uciążliwej obsługi. Kotlewni nie można zostawić bez nadzoru, a dłuższy wyjazd np. na ferie wiąże się z ryzykiem zamarznięcia instalacji.

Dlatego dobrym rozwiązaniem jest wpięcie do instalacji kotła elektrycznego, który może załączać się automatycznie i wspomagać ogrzewanie.

Taki układ zapewni zdecydowanie większy komfort eksploatacji, przy niewiele większych kosztach.

Rysunek przedstawia współpracę kotła EKCO z kominkiem z płaszczem wodnym lub z kotłem na paliwo stałe. Taki układ zapewnia niskie koszty eksploatacji przy zachowaniu wysokiego komfortu użytkownika.

Akumulacja taniej energii

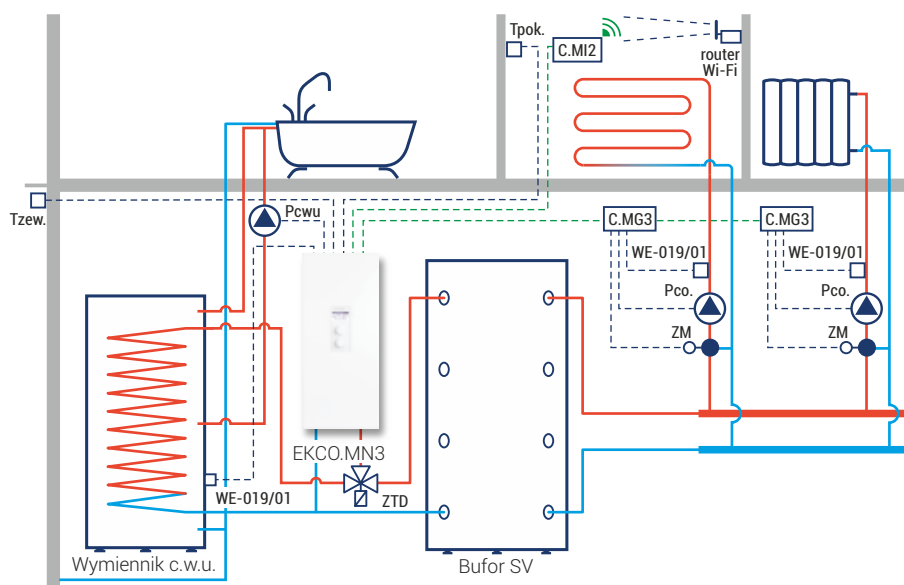

Zastosowanie kotła elektrycznego z buforem do akumulacji ciepła zapewnia komfortowe i niedrogie ogrzewanie, przy stosunkowo niewysokich kosztach inwestycji.

Odpowiedni dobór mocy kotła i pojemności bufora, mogą zapewnić, nawet do 100% ogrzewania przy wykorzystaniu tańszej energii w taryfie G12.

Przedstawione rysunki prezentują ogólne schematy poglądowe.

Wykonanie instalacji centralnego ogrzewania dobranej do indywidualnych potrzeb należy powierzyć specjalistycznej firmie.

EKCO.MN3 EKCO.M3



Najważniejsze zalety

- Optymalne wykorzystanie energii z instalacji PV - ładowanie zasobnika lub bufora c.o. poza harmonogramem z ograniczoną mocą
- Licznik i blokada nadmiernego zużycia energii
- Sterownik pogodowy z funkcją automatycznej reakcji na zmiany temperatury zewnętrznej zapewnia najbardziej energooszczędną eksploatację
- Możliwość zaprogramowania temperatury w pomieszczeniach w cyklu dobowym i tygodniowym
- Możliwość regulacji temperatury wody w zasobniku c.w.u. oraz załączanie pompy cyrkulacyjnej zgodnie z ustawionymi programami dobowymi i tygodniowymi.
- Współpraca z dowolną instalacją c.o. oraz z wymiennikiem c.w.u.
- Pompa obiegowa, przeponowe naczynie wzbiorcze o pojemności 5 litrów (EKCO.MN3) oraz niezbędna armatura zabezpieczająca
- Niskie koszty ogrzewania dzięki akumulacji ciepła podczas tanich taryf energetycznych - współpraca z buforem c.o. przy zastosowaniu odpowiednich modułów (patrz wyposażenie dodatkowe)
- Czujnik zewnętrzny pogodowy i czujnik wewnętrzny pokojowy w komplecie
- Możliwość rozbudowy układu o dodatkowe obiegi grzewcze (moduły C.MG3)
- Możliwość łączenia w kaskady
- Możliwość zdalnej obsługi przez internet za pomocą dedykowanej aplikacji (przy zastosowaniu dodatkowego modułu C.MI2)

Kotły ze sterowaniem pogodowym przystosowane do współpracy z instalacją fotowoltaiczną.

Wymiary

Przyłącza Gw 3/4"

- ▲ przyłącze wlotowe
- ▼ przyłącze wylotowe
- miejsce wprowadzenia elektrycznego przewodu przyłączeniowego

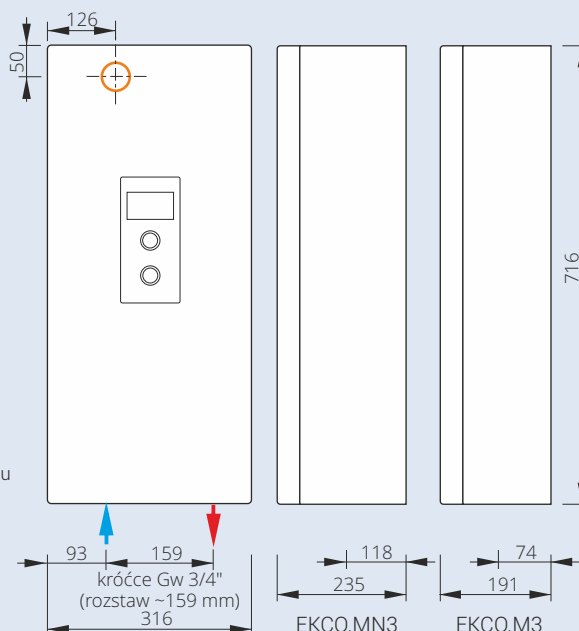

Wyposażenie dodatkowe

Kod produktu	Zdjęcie	Opis
C.MI2		Moduł internetowy C.MI2 umożliwia zdalne sterowanie pracą kotła przez internet za pomocą komputera, tabletu lub smartfona. Sterowanie odbywa się przez dedykowaną aplikację (Android/iOS) lub przeglądarkę internetową, zapewniającą łatwą i intuicyjną obsługę oraz wykorzystanie wszystkich zaawansowanych funkcji sterownika M3
C.MG3		Moduł C.MG3 po podłączeniu do kotła c.o. oraz 3-drogowego zaworu mieszającego z siłownikiem, umożliwia sterowanie pracą dodatkowego obiegu grzewczego (np. ogrzewania podłogowego lub rozładowania bufora c.o.). System może obsługiwać nawet 24 obiegi grzewcze (24 moduły C.MG3). W komplecie znajduje się czujnik temperatury WE-019/01.
CZUJNIK WE-019/01		Czujnik temperatury wody w wymienniku c.w.u.
ZAWÓR.KOT.VC6013		Zawór dzielący trójdrogowy z siłownikiem - 3/4" do współpracy z wymiennikiem c.w.u.

Dane techniczne

Kod produktu	Moc znamionowa	Zasilanie	Nominalny pobór prądu (A)	Minimalny przekrój przewodów (mm ²)
EKCO.MN3 - 04/06/08	2/4/6/8 kW	230V~	8,7/17,4/26,1/34,8	3 x 2,5/2,5/4/6
EKCO.M3 - 04/06/08	4/6/8 kW	400V 3~	5,8/8,7/11,6	5 x 2,5/2,5/2,5
EKCO.MN3 - 12/16/20/24	12/16/20/24 kW	400V 3~	3 x 17,4/23,1/28,8/34,6	5 x 2,5/4/4/6
EKCO.M3 - 12/16/20/24				

EKCO.LN3 EKCO.L3



Najważniejsze zalety

- Automatyczna modulacja mocy grzałek w zależności od chwilowego zapotrzebowania na ciepło w ogrzewanych pomieszczeniach
- Regulacja temperatury wody w obiegu c.o. w zakresie 20-85°C
- Współpraca z dowolną instalacją c.o. oraz z wymiennikiem c.w.u.
- Pompa obiegowa, przeponowe naczynie wzbiorcze o pojemności 5 litrów (EKCO.LN3) oraz niezbędna armatura zabezpieczająca
- Możliwość regulacji temperatury wody w zasobniku c.w.u. oraz załączanie pompy cyrkulacyjnej zgodnie z ustawionymi programami dobowymi i tygodniowymi

Kotły w wersji podstawowej - do współpracy z pokojowym regulatorem temperatury

Wymiary

Przyłącza Gw 3/4"

- przyłącze wlotowe
- przyłącze wylotowe
- miejsce wprowadzenia elektrycznego przewodu przyłączeniowego

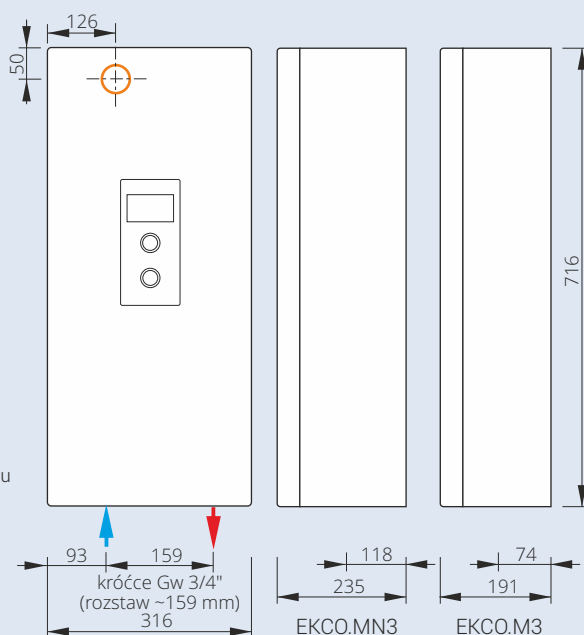

Wyposażenie dodatkowe

Kod produktu	Zdjęcie	Opis
CZUJNIK WE-019/01		Czujnik temperatury wody w wymienniku c.w.u.
ZAWÓR.KOT.VC6013		Zawór dzielący trójdrogowy z siłownikiem - 3/4" do współpracy z wymiennikiem c.w.u.

W celu zapewnienia energooszczędnej eksploatacji zalecane jest zastosowanie dodatkowego regulatora temperatury pokojowej.

Dane techniczne

Kod produktu	Moc znamionowa	Zasilanie	Nominalny pobór prądu (A)	Minimalny przekrój przewodów (mm ²)
EKCO.LN3 - 04/06/08	2/4/6/8 kW	230V~	8,7/17,4/26,1/34,8	3 x 2,5/2,5/4/6
EKCO.L3 - 04/06/08	4/6/8 kW	400V 3~	5,8/8,7/11,6	5 x 2,5/2,5/2,5
EKCO.LN3 - 12/16/20/24	12/16/20/24 kW	400V 3~	3 x 17,4/23,1/28,8/34,6	5 x 2,5/4/4/6
EKCO.L3 - 12/16/20/24				

EKD.M3



Kotły dwufunkcyjne ze sterownikiem pogodowym i wbudowanym zasobnikiem c.w.u.

Najważniejsze zalety

- Cała kotłownia zintegrowana w jednej obudowie zawiera kocioł c.o. ze sterowaniem pogodowym, zasobnik ciepłej wody o poj. 130l, przeponowe naczynia wzbiorcze c.o. i c.w.u. o pojemności 12 litrów, pompę obiegową oraz pozostałą niezbędną armaturę
- Zajmuje niedużo miejsca, jest estetyczny i łatwy w montażu
- Sterownik pogodowy z funkcją automatycznej reakcji na zmiany temperatury zewnętrznej zapewnia najbardziej energooszczędną eksploatację kotła
- Możliwość zaprogramowania temperatury w pomieszczeniach w cyklu dobowym i tygodniowym
- Możliwość regulacji temperatury wody w zasobniku c.w.u. oraz załączanie pompy cyrkulacyjnej zgodnie z ustawionymi programami dobowymi i tygodniowymi
- Niskie koszty ogrzewania dzięki akumulacji ciepła podczas tanich taryf energetycznych - współpraca z buforem c.o. przy zastosowaniu odpowiednich modułów (patrz wyposażenie dodatkowe)
- Czujnik zewnętrzny pogodowy i czujnik wewnętrzny pokojowy w komplecie

Wymiary

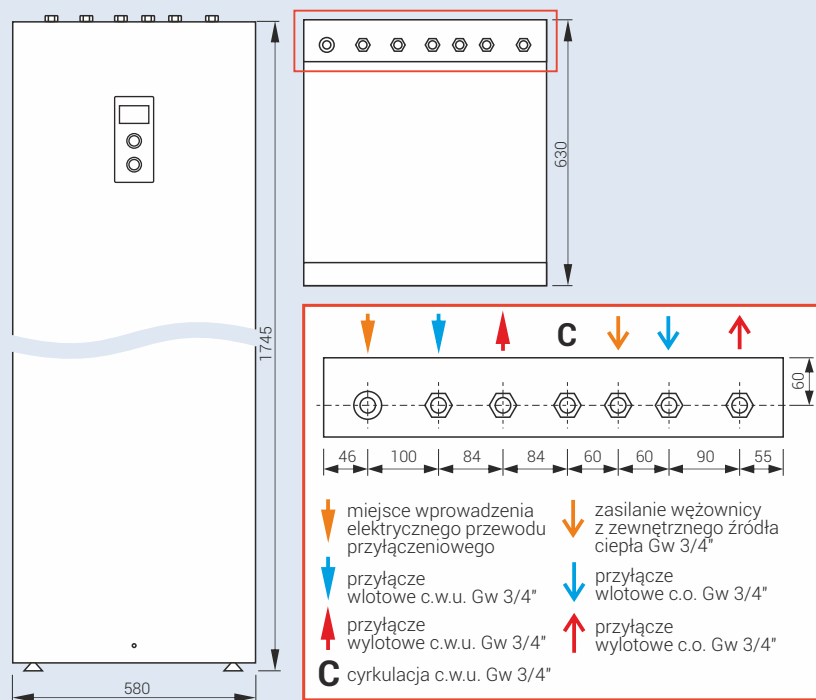

Wyposażenie dodatkowe

Kod produktu		Opis
C.MI		Moduł internetowy C.MI umożliwia zdalne sterowanie pracą kotła przez internet za pomocą komputera, tabletu lub smartfona. Sterowanie odbywa się przez przeglądarkę internetową, zapewniającą łatwą i intuicyjną obsługę oraz wykorzystanie wszystkich zaawansowanych funkcji sterownika M3
C.MG3		Moduł C.MG3 po podłączeniu do modułu C.MI oraz 3-drogowego zaworu mieszającego z siłownikiem, umożliwia sterowanie pracą dodatkowego obiegu grzewczego (np. ogrzewania podłogowego lub rozładowania bufora c.o.). System może obsługiwać nawet 24 obiegi grzewcze (24 moduły C.MG3). W komplecie znajduje się czujnik temperatury WE 019/01.

* Szczegółowe warunki gwarancji opisane są w karcie gwarancyjnej.

Dane techniczne

Kod produktu	Moc znamionowa / zasilanie		Nominalny pobór prądu (A)	Minimalny przekrój przewodów (mm ²)	Czas nagrzewania wymiennika c.w.u. Δt 40°C (min.)	Model anody
EKD.M3 - 04/06/08	2/4/6/8 kW	230V~	8,7/17,4/26,1/34,8	3 x 2,5/2,5/4/6	208/107/72/54	AMW.660
	4/6/8 kW	400V 3~	5,8/8,7/11,6	5 x 2,5/2,5/2,5		
EKD.M3 - 12/16/20/24	12/16/20/24 kW / 400V 3~		3 x 17,4/23,1/28,8/34,6	5 x 2,5/4/4/6	36/29/24/18	AMW.660

EKCO.T EKCO.TM



Najważniejsze zalety

- Wersja EKCO.T - kocioł dużej mocy do współpracy z instalacją c.o. oraz z wymiennikiem c.w.u.
- Wersja EKCO.TM - kocioł ze sterowaniem pogodowym, dużej mocy, umożliwiający współpracę z jednym lub dwoma obiegami c.o. oraz z wymiennikiem c.w.u.
- Możliwość łączenia w kaskady, w takim układzie należy zastosować kocioł EKCO.TM (nadrzędny) i kotły EKCO.T (podrzędne)
- Regulacja temperatury wody w instalacji c.o. w zakresie od 40°C do 85°C
- Kotły dużej mocy wyposażone są w pompę obiegową oraz 2 zespoły grzejne, co zmniejsza obciążenie grzałek i zapewnia ich wysoką trwałość
- W celu zapewnienia energooszczędnej eksploatacji, do sterowania kotłem EKCO.T zalecane jest zastosowanie dodatkowego regulatora temperatury pokojowej
- Kocioł może współpracować z instalacją c.o. i z wymiennikiem c.w.u. Do współpracy z wymiennikiem c.w.u. potrzebne jest zastosowanie zaworu dzielącego trójdrogowego z siłownikiem oraz czujnika temperatury WE-008

Wymiary

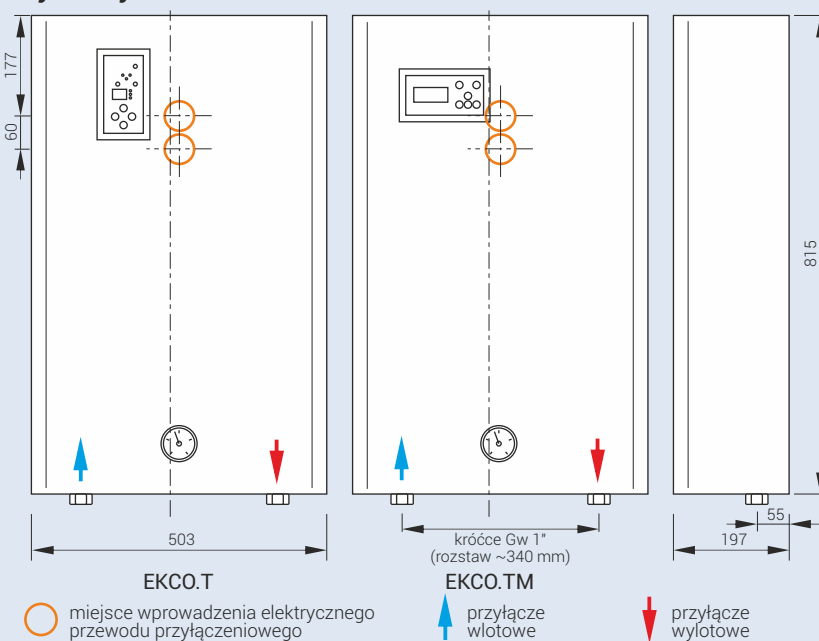

Kotły dużej mocy

Wyposażenie dodatkowe

Kod produktu	Zdjęcie	Opis
CZUJNIK WE-008		czujnik temperatury WE-008 do kotłów EKCO.T i EKCO.TM (do pomiaru temperatury w zasobniku c.w.u.)

Dane techniczne

Modele EKCO.T - kotły dużej mocy w wersji podstawowej

Kod produktu	Moc / zasilanie	Nominalny pobór prądu (A)	Minimalny przekrój przewodów (mm ²)
EKCO.T-30	30kW /400V 3N~	3x43,3	5x10
EKCO.T-36	36kW /400V 3N~	3x52	5x10
EKCO.T-42	42kW /400V 3N~	3x60,6	5x10
EKCO.T-48	48kW /400V 3N~	3x69,3	5x16

Uwaga! Kotły EKCO.T należy dodatkowo wyposażyć w sterownik temperatury oraz w przypadku współpracy z zasobnikiem w zawór 3-drogowy i czujnik temperatury WE-008

Modele EKCO.TM - kotły dużej mocy ze sterowaniem pogodowym

Kod produktu	Moc / zasilanie	Nominalny pobór prądu (A)	Minimalny przekrój przewodów (mm ²)
EKCO.TM-30	30kW /400V 3N~	3x43,3	5x10
EKCO.TM-36	36kW /400V 3N~	3x52	5x10
EKCO.TM-42	42kW /400V 3N~	3x60,6	5x10
EKCO.TM-48	48kW /400V 3N~	3x69,3	5x16

Uwaga! Kotły EKCO.TM w przypadku współpracy z zasobnikiem należy dodatkowo wyposażyć w zawór 3-drogowy i czujnik temperatury WE-008

Wymienniki ciepłej wody użytkowej i bufory centralnego ogrzewania

Wymienniki KOSPEL charakteryzują się wysokim standardem, trwałością, a także wykorzystaniem innowacyjnych technologii. Są one wynikiem wieloletniego doświadczenia w produkcji tego typu urządzeń.

Do ich produkcji użyliśmy wyselekcjonowanych materiałów najwyższej jakości.





SWK



Najważniejsze zalety

Klasa energetyczna A

Wymiennik SWK zapewnia najwyższą energooszczędność.

- bardzo dobra izolacja ogranicza straty ciepła nawet o 50%

Bardzo dobra izolacja cieplna i estetyka obudowy

- izolacja z pianki PUR o grubości 65mm
- estetyczna i odporna na uszkodzenia obudowa ABS

Zaawansowana technologia produkcji

- automatyzacja gwarantuje precyzję wykonania
- jednorodna warstwa emaliowanej powłoki o odpowiedniej grubości tworzy najwyższej jakości zabezpieczenie antykorozyjne

Bezkonkurencyjna jakość

- produkty wytwarzane są z wyselekcjonowanych gatunków stali dostarczanych przez sprawdzonych dostawców
- każde urządzenie (100%) przechodzi testy szczelności i kontrolę jakości powłok emalierskich

Wymiennik z wężownicą spiralną - króćce skierowane ku górze umożliwiają montaż pod wiszącym kotłem c.o.

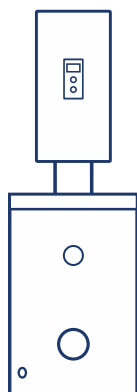

Wyposażenie dodatkowe

Grzałka elektryczna: GRW-1,4kW/230V; GRW-2,0kW/230V; GRW-3,0kW/230V lub GRW-4,5kW/400V.

Wymiary

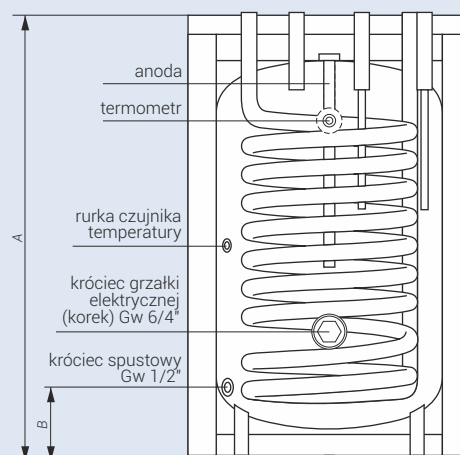
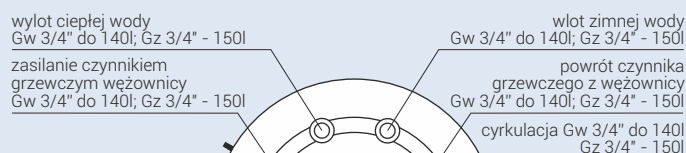

	Średnica (mm)	A (mm)	B (mm)
SWK-100.A	595	906	127
SWK-120.A	595	1018	127
SWK-140.A	595	1140	127
SWK-150.A	690	940	130

Dane techniczne

Kod produktu	Pojemność (l)	Powierzchnia wężownicy (m ²)	Ciśnienie znamionowe (zbiornik / wężownica) (MPa)	Moc wężownicy (kW)	Grubość / materiał / rodzaj izolacji *** (mm)	Straty postojowe **** (W)	Model anody
SWK-100.A	97	0,82	0,6 / 1,0 MPa	25	65/PUR/NR	33	AMW.M8.450
SWK-120.A	111	1,0	0,6 / 1,0 MPa	30	65/PUR/NR	36	AMW.M8.450
SWK-140.A	134	1,1	0,6 / 1,0 MPa	32	65/PUR/NR	38	AMW.M8.450
SWK-150.A	150	1,14	0,6 / 1,0 MPa	33	70/PUR/NR	39	AMW.M8.450

* Szczegółowe warunki gwarancji opisane są w karcie gwarancyjnej.

*** Izolacja: R - rozbieralna, NR - nierozbieralna

** Przy parametrach 80/10/45°C (temperatura wody grzewczej / temperatura wody zasilającej / temperatura wody użytkowej), przepływ wody grzewczej przez wężownicę 2,5 m³/h.

**** Zgodnie z rozporządzeniem komisji (UE) 812/2013, 814/2013.

SW



100-200
litrów



Pozostałe
pojemności



Najważniejsze zalety

Zaawansowana technologia produkcji

- automatyzacja gwarantuje precyzję wykonania
- zabezpieczenie antykorozyjne gwarantuje jednolitą warstwę emaliowaną powłoki

Bezkonkurencyjna jakość

- produkty wytwarzane są z wyselekcjonowanych gatunków stali dostarczanych przez sprawdzonych dostawców
- każde urządzenie (100%) przechodzi testy szczelności i kontrolę jakości powłok emaliarskich

Wymiary

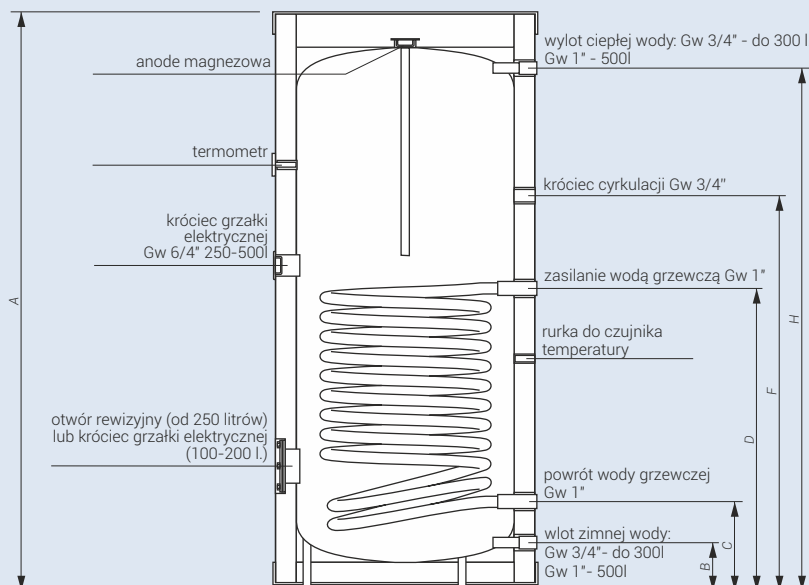

	Średnica (mm)	A (mm)	B (mm)	C (mm)	D (mm)	E (mm)	F (mm)	G (mm)	H (mm)	I (mm)
SW-100	500	1200	112	240	753	-	851	-	1065	-
SW-120	500	1365	112	240	851	-	916	-	1235	-
SW-140	500	1435	112	240	851	-	1065	-	1305	1200
SW-200	590	1610	127	258	813	-	903	-	1464	1334
SW-250	690	1380	127	241	740	-	841	-	1230	1116
SW-300	690	1615	127	241	852	-	953	-	1464	1350
SW-400	755	1600	125	254	856	-	986	-	1490	1377
SW-500	854	1800	136	266	990	-	1220	-	1584	1453

Wymiennik z wężownicą spiralną. Idealny do ogrzewania wody przy współpracy z kotłem c.o.

Wyposażenie dodatkowe

Grzałki elektryczne 1,4kW/230V i 2kW/230V we wszystkich pojemnościach lub 3kW/230V i 4,5kW/400V od 200 litrów lub 6,0kW/400V od 250 litrów.

Flansa.GRW - zaśleпка do flanszy z króćcem na grzałkę (od 250 litrów)
- max. moc grzałki 4,5kW

Dane techniczne

Kod produktu	Pojemność (l)	Powierzchnia wymiany ciepła (m ²)	Ciśnienie znamionowe (zbiornik / wężownica) (MPa)	Moc wymiennika ** (kW)	Grubość / materiał / rodzaj izolacji *** (mm)	Straty postojowe **** (W)	Model anody
SW-100	105	0,8	0,6 / 1,0	24	53 / PUR / NR	39	AMW.660
SW-120	124	1,0	0,6 / 1,0	30	53 / PUR / NR	43	AMW.800
SW-140	134	1,0	0,6 / 1,0	30	53 / PUR / NR	47	AMW.800
SW-200	204	1,1	0,6 / 1,0	32	65 / PUR / NR	59	AMW.M8.450
SW-250	250	1,2	0,6 / 1,0	35	67 / EPS / R	88	AMW.M8.450
SW-300	300	1,5	0,6 / 1,0	45	67 / EPS / R	94	AMW.M8.400
SW-400	375	1,7	0,6 / 1,0	50	72 / EPS / R	101	AMW.M8.500
SW-500	465	2,25	0,6 / 1,0	65	100 / EPS / R	82	AMW.M8.500

* Szczegółowe warunki gwarancji opisane są w karcie gwarancyjnej.

*** Izolacja: R - rozbieralna, NR - nierozbieralna

** Przy parametrach 80/10/45°C (temperatura wody grzewczej / temperatura wody zasilającej / temperatura wody użytkowej), przepływ wody grzewczej przez wężownicę 2,5 m³/h.

**** Zgodnie z rozporządzeniem komisji (UE) 812/2013, 814/2013.

SB

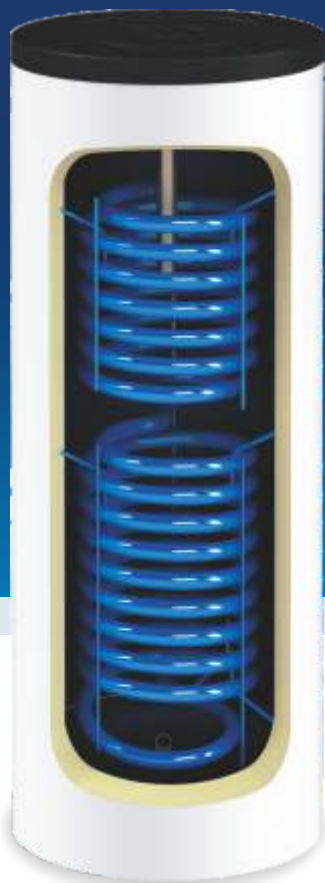

200 litrów



Pozostałe pojemności



Wymiennik z dwiema węzownicami do współpracy z kotłem c.o. oraz instalacją solarną.

Najważniejsze zalety

Zaawansowana technologia produkcji

- automatyzacja gwarantuje precyzję wykonania
- zabezpieczenie antykorozyjne gwarantuje jednolitą warstwę emaliowaną powłoki

Bezkonkurencyjna jakość

- produkty wytwarzane są z wyselekcjonowanych gatunków stali dostarczanych przez sprawdzonych dostawców
- każde urządzenie (100%) przechodzi testy szczelności i kontrolę jakości powłok emaliarskich

Wymiary

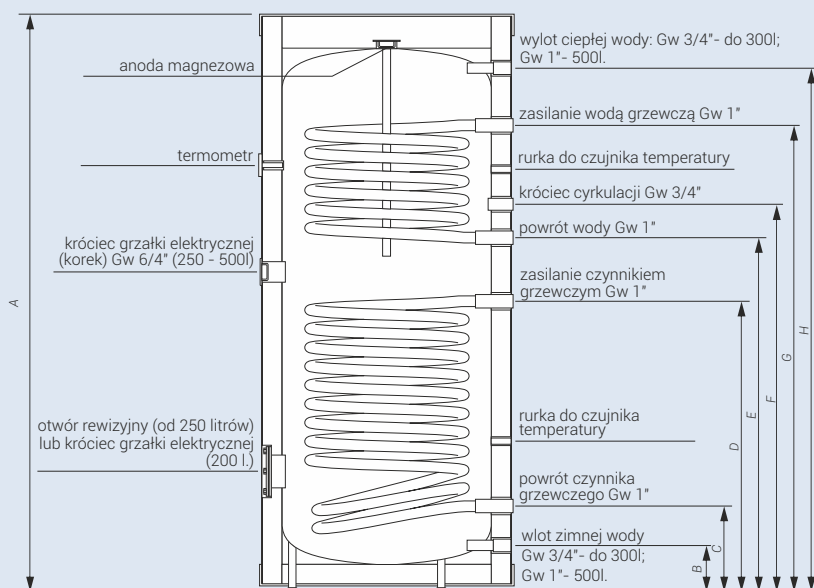

	Srednica (mm)	A (mm)	B (mm)	C (mm)	D (mm)	E (mm)	F (mm)	G (mm)	H (mm)	I (mm)
SB-200	590	1610	127	258	813	903	993	1290	1464	1334
SB-250	690	1380	127	241	628	747	837	1079	1230	1116
SB-300	690	1615	127	241	852	981	1071	1313	1464	1350
SB-400	755	1660	125	254	856	986	1076	1319	1490	1377
SB-500	854	1800	136	266	990	1115	1220	1448	1584	1453

Wyposażenie dodatkowe

Grzałki elektryczne: GRW-1,4kW/230V; GRW-2,0kW/230V; GRW-3,0kW/230V; GRW-4,5kW/400V lub GRW-6,0kW/400V od 250 litrów.

Flansa.GRW - zaślepka do flanszy z króćcem na grzałkę (od 250 litrów)
- max. moc grzałki 4,5kW

Dane techniczne

Kod produktu	Pojemność (l)	Powierzchnia węzownicy dolnej / górnej (m ²)	Ciśnienie znamionowe (zbiornik / węzownica) (MPa)	Moc węzownicy ** dolnej / górnej (kW)	Grubość / materiał izolacji *** (mm)	Straty postojowe **** (W)	Model anody
SB-200	204	1,1 / 0,75	0,6 / 1,0	32 / 22	65 / PUR / NR	59	AMW.M8.400
SB-250	246	1,0 / 0,8	0,6 / 1,0	30 / 24	67 / EPS / R	90	AMW.M8.400
SB-300	296	1,5 / 0,8	0,6 / 1,0	45 / 24	67 / EPS / R	96	AMW.M8.500
SB-400	366	1,7 / 0,9	0,6 / 1,0	50 / 27	72 / EPS / R	98	AMW.M8.500
SB-500	455	2,25 / 1,04	0,6 / 1,0	65 / 30	100 / EPS / R	84	AMW.M8.590

* Szczegółowe warunki gwarancji opisane są w karcie gwarancyjnej.

*** Izolacja: R - rozbieralna, NR - nierozbieralna

** Przy parametrach 80/10/45°C (temperatura wody grzewczej / temperatura wody zasilającej / temperatura wody użytkowej), przepływ wody grzewczej przez węzownice 2,5 m³/h.

SE



140-200
litrów



Pozostałe
pojemności



Zasobniki magazynujące
ciepłą wodę użytkową

Najważniejsze zalety

Zaawansowana technologia produkcji

- automatyzacja gwarantuje precyzję wykonania
- zabezpieczenie antykorozyjne gwarantuje jednorodną warstwę emaliowaną powłoki

Bezkonkurencyjna jakość

- produkty wytwarzane są z wyselekcjonowanych gatunków stali dostarczanych przez sprawdzonych dostawców
- każde urządzenie (100%) przechodzi testy szczelności i kontrolę jakości powłok emalierskich

Wymiary

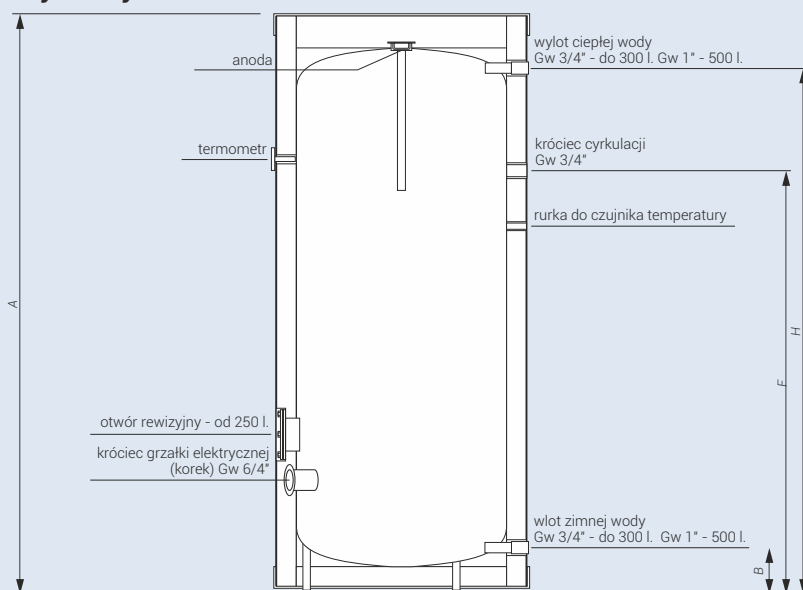

	Średnica (mm)	A (mm)	B (mm)	C (mm)	D (mm)	E (mm)	F (mm)	G (mm)	H (mm)	I (mm)
SE-140	500	1435	111	-	-	-	916	-	1301	-
SE-200	590	1610	127	-	-	-	1199	-	1464	-
SE-250	690	1380	127	-	-	-	943	-	1230	-
SE-300	690	1615	127	-	-	-	1093	-	1464	-
SE-400	755	1660	124	-	-	-	1125	-	1507	-
SE-500	854	1800	136	-	-	-	1220	-	1584	-

Wyposażenie dodatkowe

Grzałki elektryczne: GRW-1,4kW/230V;
GRW-2,0kW/230V; GRW-3,0kW/230V;
GRW-4,5kW/400V lub GRW-6,0kW/400V
od 250 litrów.

Flansa.GRW – zaślepka do flanszy
z krótcem na grzałkę (od 250 litrów)
– max. moc grzałki 6,0kW

Dane techniczne

Kod produktu	Pojemność (l)	Ciśnienie znamionowe (zbiornik) (MPa)	Grubość / materiał / rodzaj izolacji (mm)***	Straty postojowe** (W)	Model anody
SE-140	140	0,6	53 / PUR / NR	47	AMW.400
SE-200	210	0,6	65 / PUR / NR	59	AMW.M8.450
SE-250	255	0,6	67 / EPS / R	85	AMW.M8.450
SE-300	305	0,6	67 / EPS / R	92	AMW.M8.450
SE-400	380	0,6	72 / EPS / R	98	AMW.M8.450
SE-500	485	0,6	100 / EPS / R	83	AMW.M8.400

* Szczegółowe warunki gwarancji opisane są w karcie gwarancyjnej.

** Zgodnie z rozporządzeniem komisji (UE) 812/2013, 814/2013

*** Izolacja: R - rozbierna, NR - nierozbierna

SWP



heat pump ready

B

6lat*
gwarancji

Najważniejsze zalety

Wężownica o dużej powierzchni

- wężownica o powierzchni
 - 2,1 m² - SWP-200
 - 2,6 m² - SWP-300
- polecany do współpracy z pompą ciepła

Zaawansowana technologia produkcji

- automatyzacja gwarantuje precyzję wykonania
- wysoka jakość emaliowanej powłoki o odpowiedniej grubości tworzy najwyższej jakości zabezpieczenie antykorozyjne

Bezkonkurencyjna jakość

- produkty wytwarzane są z wyselekcjonowanych gatunków stali dostarczanych przez sprawdzonych dostawców
- każde urządzenie (100%) przechodzi testy szczelności i kontrolę jakości powłok emalierskich

**Wymienniki z dużą wężownicą.
Idealne do współpracy
z pompą ciepła.**

Wymiary

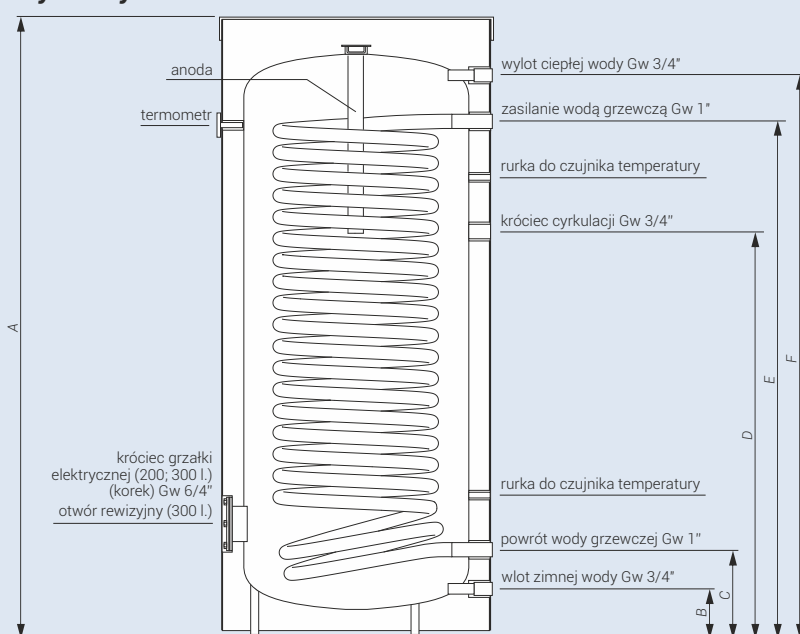

	Średnica (mm)	A (mm)	B (mm)	C (mm)	D (mm)	E (mm)	F (mm)
SWP-200	595	1610	127	258	993	1290	1464
SWP-300	695	1615	127	241	1071	1313	1464

Wyposażenie dodatkowe

Grzałki elektryczne: GRW-1,4kW/230V;
GRW-2,0kW/230V; GRW-3,0kW/230V;
GRW-4,5kW/400V (SWP-200, SWP-300),
GRW-6,0kW/400V (SWP-300)

Dane techniczne

Kod produktu	Pojemność (l)	Powierzchnia wężownicy (m ²)	Ciśnienie znamionowe (zbiornik / wężownica) (MPa)	Moc wężownicy** (kW)	Grubość / materiał izolacji (mm)***	Straty postojowe**** (W)	Model anody
SWP-200	199	2,1	0,6 / 1,0	60 / 18	65/PUR/NR	59	AMW.M8.400
SWP-300	310	2,6	0,6 / 1,0	70 / 21	67/PUR/NR	59	AMW.M8.500

* Szczegółowe warunki gwarancji opisane są w karcie gwarancyjnej.

*** Izolacja: R - rozbieralna, NR - nierozbieralna

** Przy parametrach 80/10/45°C (temperatura wody grzewczej / temperatura wody zasilającej / temperatura wody użytkowej), przepływ wody grzewczej przez wężownicę 2,5 m³/h.

**** Zgodnie z rozporządzeniem komisji (UE) 812/2013, 814/2013.

SWPC



heat pump ready

B

6lat*
gwarancji

Wymienniki z bardzo dużą węzownicą. Idealne do współpracy z pompą ciepła.

Najważniejsze zalety

Wężownica o bardzo dużej powierzchni

- podwójna węzownica o powierzchni 4,22 m²
- polecany do współpracy z pompą ciepła

Zaawansowana technologia produkcji

- automatyzacja gwarantuje precyzję wykonania
- wysoka jakość emaliowanej powłoki o odpowiedniej grubości tworzy najwyższej jakości zabezpieczenie antykorozyjne

Bezkonkurencyjna jakość

- produkty wytwarzane są z wyselekcjonowanych gatunków stali dostarczanych przez sprawdzonych dostawców
- każde urządzenie (100%) przechodzi testy szczelności i kontrolę jakości powłok emalierskich

Wymiary

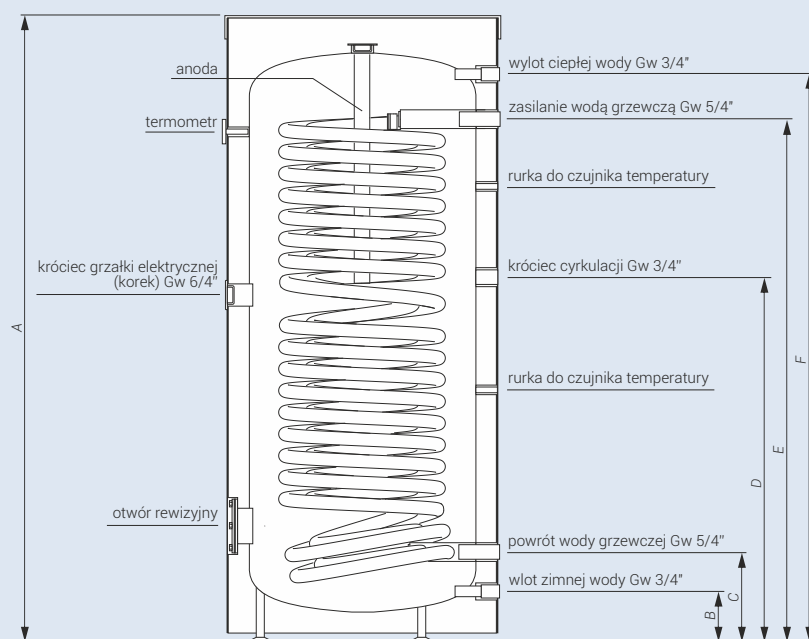

	Średnica (mm)	A (mm)	B (mm)	C (mm)	D (mm)	E (mm)	F (mm)
SWPC-300	695	1615	127	237	953	1354	1464

Wyposażenie dodatkowe

Grzałki elektryczne: GRW-1,4kW/230V; GRW-2,0kW/230V; GRW-3,0kW/230V; GRW-4,5kW/400V

Flansa.GRW - zaślepka do flanszy z króćcem na grzałkę max. moc grzałki 4,5kW

Dane techniczne

Kod produktu	Pojemność (l)	Powierzchnia węzownicy (m ²)	Ciśnienie znamionowe (zbiornik / węzownica) (MPa)	Moc węzownicy** (kW)	Grubość / materiał izolacji (mm)***	Straty postojowe**** (W)	Model anody
SWPC-300	305	4,22	0,6 / 1,0	120 / 36	67/PUR/NR	61	AMW.M8.590

* Szczegółowe warunki gwarancji opisane są w karcie gwarancyjnej.

*** Izolacja: R - rozbierna, NR - nierozbierna

** Przy parametrach 80/10/45°C (temperatura wody grzewczej / temperatura wody zasilającej / temperatura wody użytkowej), przepływ wody grzewczej przez węzownicę 2,5 m³/h.

**** Zgodnie z rozporządzeniem komisji (UE) 812/2013, 814/2013.

SWVPC

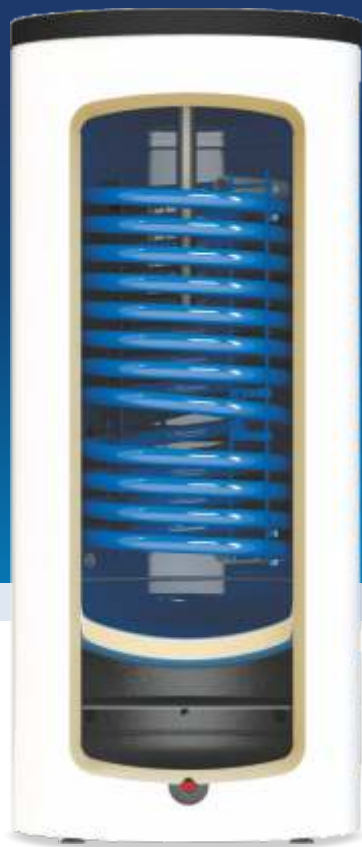

heat pump ready

B

5 lat*
gwarancji

Kompaktowy zbiornik do pomp ciepła łączący wymiennik c.w.u. z podwójną węzownicą oraz bufor c.o. do ogrzewania/chłodzenia domu.

Wyposażenie dodatkowe

Możliwość zastosowania grzałki elektrycznej w części c.w.u. oraz c.o.

GRW-1,4kW/230V; GRW-2,0kW/230V;
GRW-3,0kW/230V; GRW-4,5kW/400V

Najważniejsze zalety

Kompaktowa budowa

- oszczędność miejsca w kotłowni wynikająca z połączenia wymiennika c.w.u. z buforem c.o. w jednej obudowie

Duża, podwójna węzownica w wymienniku c.w.u.

- optymalizacja współpracy z pompą ciepła dzięki zastosowaniu zespołu węzownic połączonych równolegle w jeden wymiennik ciepła, zapewnia najbardziej efektywną współpracę z pompą ciepła

Bufor ciepła i chłodu

- zbiornik buforowy jest przeznaczony do magazynowania ciepła i/lub chłodu we współpracy z pompą ciepła

Przegroda w zbiorniku buforowym

- przegroda zapobiega mieszaniu się wody ciepłej zasilającej instalację c.o. i wody chłodnej powracającej z instalacji

Wyjątkowo trwała i odporna na uszkodzenia obudowa ABS

Wymiary

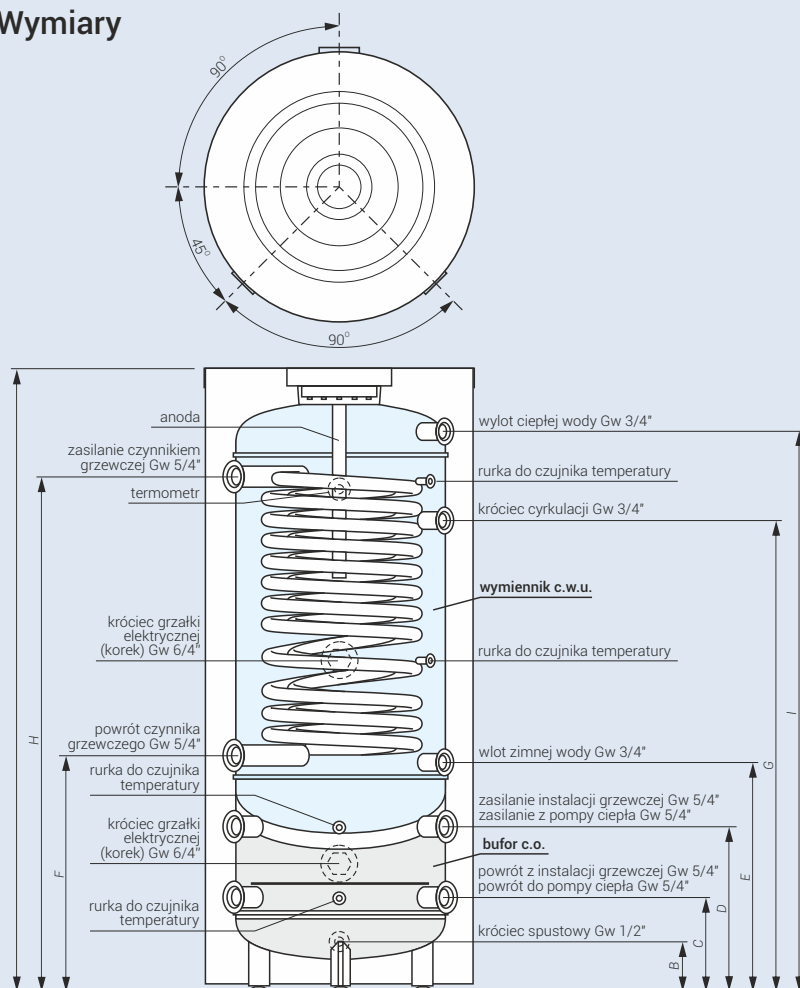

	Średnica (mm)	A (mm)	B (mm)	C (mm)	D (mm)	E (mm)	F (mm)	G (mm)	H (mm)	I (mm)
SWVPC-250/60	695	1610	127	234	384	544	563	1154	1289	1454

Dane techniczne

Kod produktu	Pojemność całkowita / c.w.u. / c.o. (l)	Powierzchnia wymiany ciepła (m ²)	Ciśnienie znamionowe (zbiornik c.w.u. / bufor c.o.) (MPa)	Moc wymiennika** (kW)	Grubość / materiał izolacji (mm)***	Straty postojowe**** (W)	Model anody
SWVPC-250/60	295/235/60	2,7	0,6 / 0,3	75 / 23	67/PUR/NR	56	AMW.M8.500

* Szczegółowe warunki gwarancji opisane są w karcie gwarancyjnej.

*** Izolacja: R - rozbieralna, NR - nierozbieralna

** Przy parametrach 80/10/45°C (temperatura wody grzewczej / temperatura wody zasilającej / temperatura wody użytkowej), przepływ wody grzewczej przez węzownicę 2,5 m³/h.

**** Zgodnie z rozporządzeniem komisji (UE) 812/2013, 814/2013.

SVK



Najważniejsze zalety

Klasa energetyczna A

Zbiornik SVK zapewnia najwyższą energooszczędność.

- bardzo dobra izolacja ogranicza straty ciepła nawet o 50%! i daje oszczędność energii sięgającą 320 kWh rocznie

Bardzo dobra izolacja cieplna i estetyka obudowy

- izolacja z pianki PUR o grubości 65mm
- estetyczna i odporna na uszkodzenia obudowa ABS

Bezkonkurencyjna jakość

- produkty wytwarzane są z wyselekcjonowanych gatunków stali dostarczanych przez sprawdzonych dostawców
- każde urządzenie (100%) przechodzi testy szczelności

Łatwy montaż

- króćce przyłączeniowe skierowane do góry zbiornika umożliwiają łatwy montaż pod jednostką wewnętrzną pompy ciepła.

Możliwość pracy w układach grzania lub chłodzenia z pompą ciepła (bufor ciepła i chłodu przy współpracy z pompą ciepła)

Bufor ciepła i chłodu przy współpracy z pompą ciepła - króćce skierowane ku górze umożliwiają montaż pod jednostką wewnętrzną pompy ciepła.

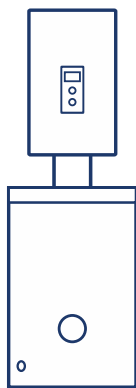

Wyposażenie dodatkowe

Grzałka elektryczna: GRW-1,4kW/230V; GRW-2,0kW/230V; GRW-3,0kW/230V lub GRW-4,5kW/400V.

Wymiary

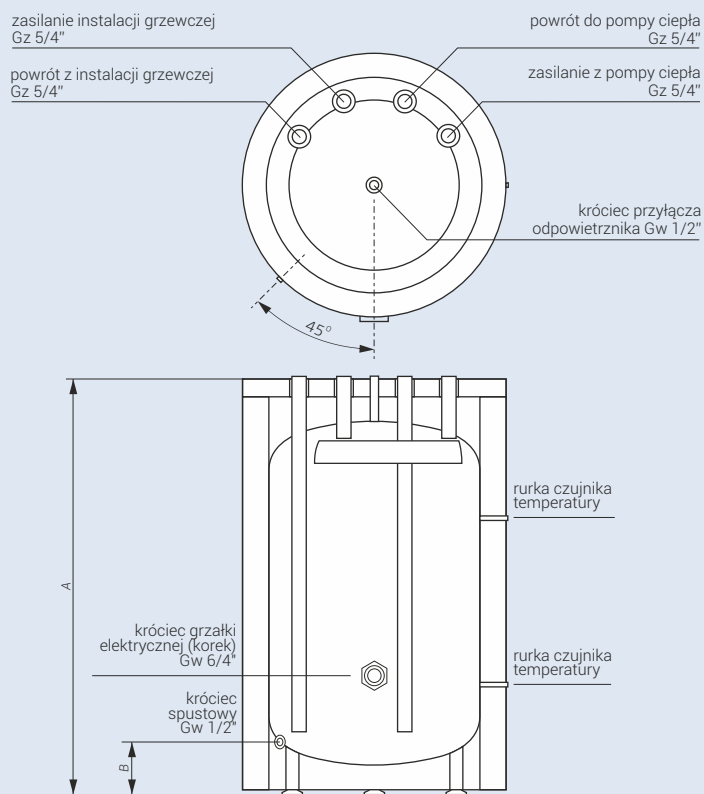

	Średnica (mm)	A (mm)	B (mm)
SVK-100.1	595	906	127

Dane techniczne

Kod produktu	Pojemność (l)	Ciśnienie znamionowe (MPa)	Grubość / materiał / rodzaj izolacji ** (mm)	Straty postojowe *** (W)
SVK-100.1	104	0,3 MPa	65/PUR/NR	31

* Szczegółowe warunki gwarancji opisane są w karcie gwarancyjnej.

** Izolacja: R - rozbierna, NR - nierozbierna

*** Zgodnie z rozporządzeniem komisji (UE) 812/2013, 814/2013.

SV / SVW



200-300
litrów



Pozostałe
pojemności



Doskonale nadają się do gromadzenia ciepła z kilku źródeł, np. z 2 kotłów i instalacji solarnej.

Wymiary

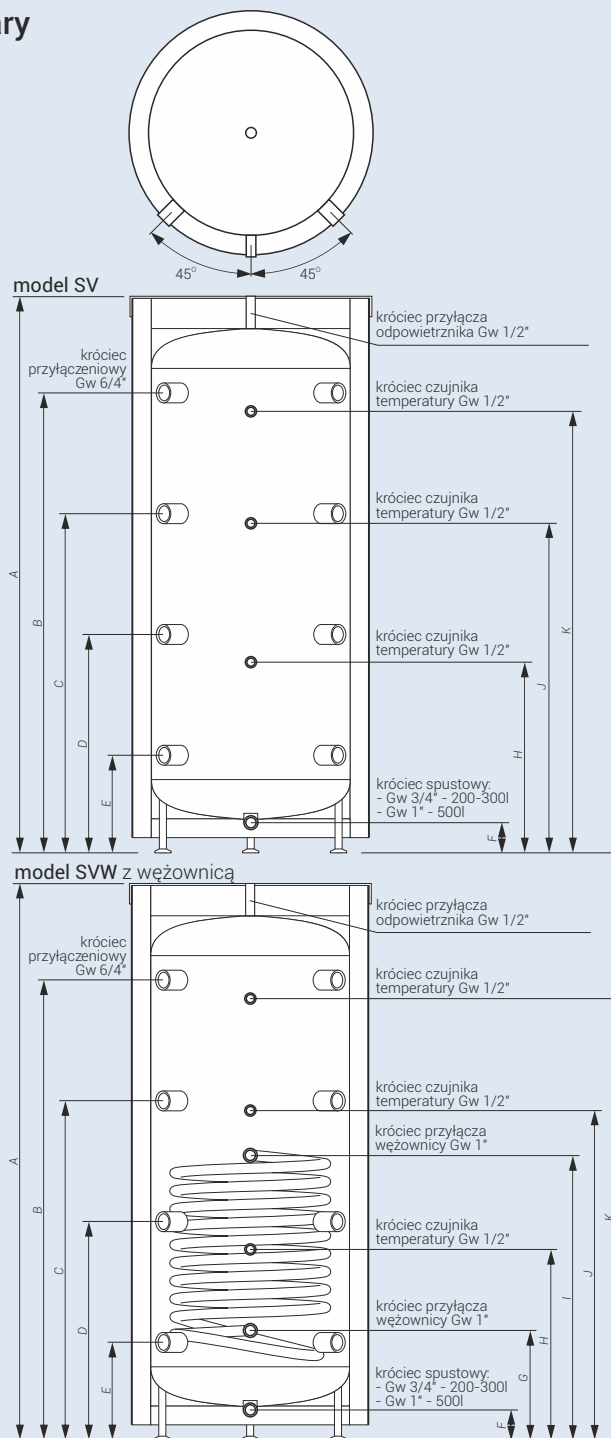

	Średnica (mm)	A (mm)	B (mm)	C (mm)	D (mm)	E (mm)	F (mm)	G (mm)	H (mm)	I (mm)	J (mm)	K (mm)
SV-200.1	595	1616	1322	970	618	266	125	-	554	-	911	1239
SV-300.1	692	1596	1338	973	611	249	126	-	544	-	940	1249
SV-400.1	755	1643	1368	996	626	256	124	-	550	-	947	1278
SV-500	854	1761	1446	1051	656	261	130	-	629	-	1064	1379
SVW-200.1	595	1616	1322	970	618	266	125	256	554	811	911	1239
SVW-300.1	692	1596	1338	973	611	249	126	239	544	850	940	1249
SVW-400.1	755	1643	1368	996	626	256	124	246	550	856	947	1278
SVW-500	854	1761	1446	1051	656	261	130	251	629	974	1064	1379

Dane techniczne

Kod produktu	Pojemność (l)	Powierzchnia wężownicy (m ²)	Ciśnienie znamionowe (zbiornik / wężownica) (MPa)	Grubość / materiał izolacji*** (mm)	Straty postojowe** (W)
SV-200.1	210	-	0,3 / -	65 / PUR / NR	53
SV-300.1	312	-	0,6 / -	67 / PUR / NR	62
SV-400.1	380	-	0,3 / -	72 / EPS / R	94
SV-500	485	-	0,6 / -	100 / EPS / R	83
SVW-200.1	204	0,75	0,3 / 1,0	65 / PUR / NR	53
SVW-300.1	312	1,5	0,6 / 1,0	67 / PUR / NR	62
SVW-400.1	375	1,7	0,3 / 1,0	72 / EPS / R	98
SVW-500	465	2,25	0,6 / 1,0	100 / EPS / R	82

* Szczegółowe warunki gwarancji opisane są w karcie gwarancyjnej.

** Izolacja: R - rozbierna, NR - nierozbierna

*** Zgodnie z rozporządzeniem komisji (UE) 812/2013, 814/2013.

WW

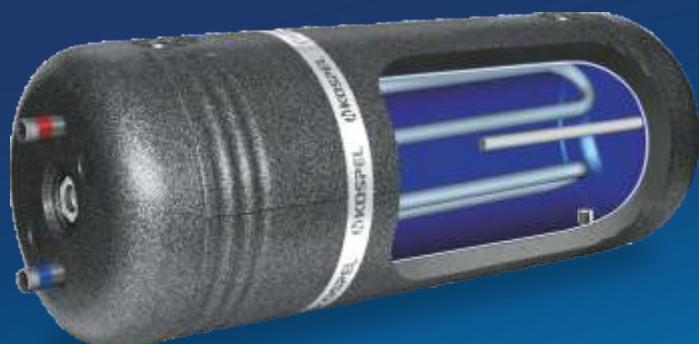

Najważniejsze zalety

Zaawansowana technologia produkcji

- automatyzacja gwarantuje precyzję wykonania
- jednorodna warstwa emaliowanej powłoki o odpowiedniej grubości tworzy najwyższej jakości zabezpieczenie antykorozyjne

Bezkonkurencyjna jakość

- produkty wytwarzane są z wyselekcjonowanych gatunków stali dostarczanych przez sprawdzonych dostawców
- wyroby przechodzą testy szczelności i kontrolę jakości powłok emalierskich

Dobra izolacja cieplna

- zmodernizowana obudowa o nowoczesnym wyglądzie
- precyzyjnie dobrana grubość izolacji minimalizuje straty energii

Rozpraszacz wody

- ogranicza mieszanie się zimnej wody z gorącą
- zapewnia optymalny rozkład temperatury wody w zbiorniku

Wskaźnik temperatury

- umożliwia kontrolę temperatury wody w zasobniku

Wymienniki z węzownicą ogrzewają wodę przy współpracy z kotłami grzewczymi.

Wyposażenie dodatkowe

Grzałki elektryczne: GRW-1,4kW/230V; GRW-2,0kW/230V; GRW-3,0kW/230V lub GRW-4,5kW/400V

Wymiary

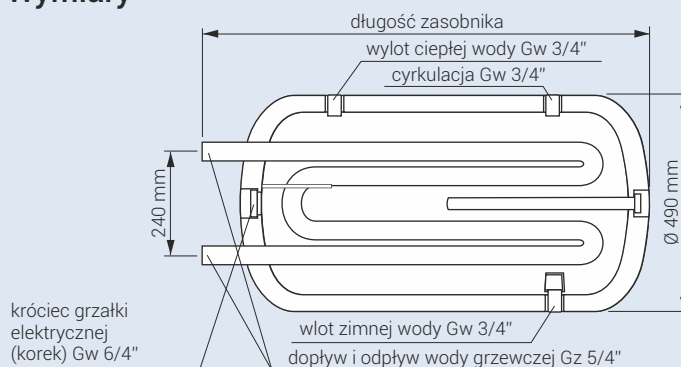

WW-80	Długość 920 mm
WW-100	Długość 1125 mm
WW-120	Długość 1295 mm
WW-140	Długość 1365 mm

Dane techniczne

Kod produktu	Pojemność (l)	Powierzchnia wymiany ciepła (m ²)	Ciśnienie znamionowe (zbiornik / węzownica) (MPa)	Grubość / materiał / rodzaj izolacji** (mm)	Moc*** (kW)	Straty postojowe**** (W)	Model anody
WW-80	84	0,3	0,6 / 0,6	50/EPS/NR	10	56	AMW.400
WW-100	107	0,3	0,6 / 0,6	50/EPS/NR	10	64	AMW.400
WW-120	127	0,4	0,6 / 0,6	50/EPS/NR	12	66	AMW.660
WW-140	138	0,4	0,6 / 0,6	50/EPS/NR	12	73	AMW.660

* Szczegółowe warunki gwarancji opisane są w karcie gwarancyjnej.

** Izolacja: R - rozbieralna, NR - nierozbieralna

*** Przy parametrach 80/10/45°C (temperatura wody grzewczej / temperatura wody zasilającej / temperatura wody użytkowej), przepływ wody grzewczej przez węzownicę 2,5 m³/h.

**** Zgodnie z rozporządzeniem komisji (UE) 812/2013, 814/2013.

WP

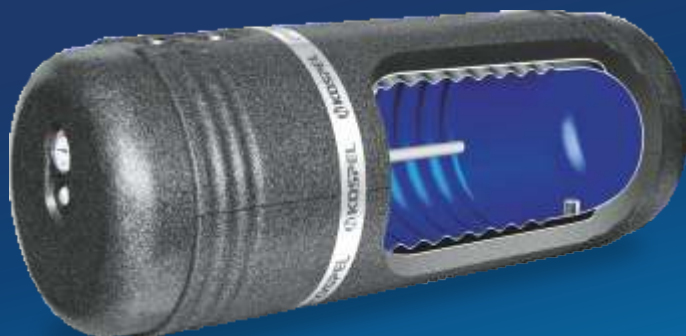

Najważniejsze zalety

Zaawansowana technologia produkcji

- automatyzacja gwarantuje precyzję wykonania
- jednorodna warstwa emaliowanej powłoki o odpowiedniej grubości tworzy najwyższej jakości zabezpieczenie antykorozyjne

Bezkonkurencyjna jakość

- produkty wytwarzane są z wyselekcjonowanych gatunków stali dostarczanych przez sprawdzonych dostawców
- wyroby przechodzą testy szczelności i kontrolę jakości powłok emalierskich

Technologia falowania ścianek zbiornika

- falowanie ścianek zwiększa powierzchnię grzewczą
- możliwy montaż wymienników w układach zamkniętych (przy nominalnym ciśnieniu w płaszczu 0,3 MPa)

Dobra izolacja cieplna

- zmodernizowana obudowa o nowoczesnym wyglądzie
- precyzyjnie dobrana grubość izolacji minimalizuje straty energii

Rozpraszacz wody

- ogranicza mieszanie się zimnej wody z gorącą
- zapewnia optymalny rozkład temperatury wody w zbiorniku

Wskaźnik temperatury

- umożliwia kontrolę temperatury wody w zasobniku

Wymienniki z płaszczem wodnym zapewniają największą moc grzewczą i najkrótszy czas nagrzewania wody

Wyposażenie dodatkowe

Grzałki elektryczne: GRW-1,4kW/230V; GRW-2,0kW/230V; GRW-3,0kW/230V lub GRW-4,5kW/400V

Wymiary

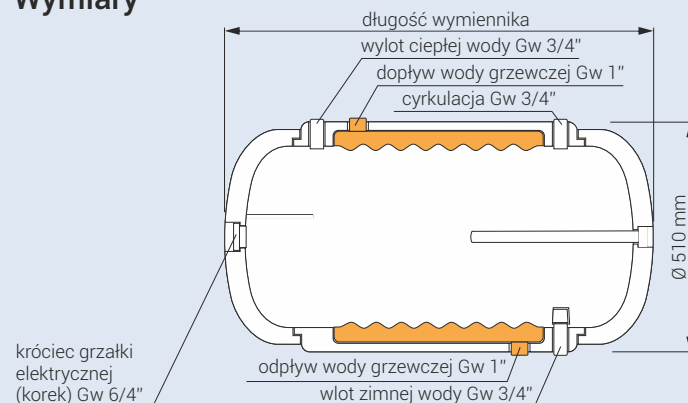

WP-100	Długość 1080 mm
WP-120	Długość 1250 mm
WP-140	Długość 1320 mm

Dane techniczne

Kod produktu	Pojemność (l)	Powierzchnia wymiany ciepła węzownica/płaszcz (m ²)	Ciśnienie znamionowe (zbiornik/węzownica/płaszcz) (MPa)	Grubość / materiał / rodzaj izolacji** (mm)	Moc węzownica / płaszcz*** (kW)	Straty postojowe**** (W)	Model anody
WP-100	109	- / 0,75	0,6 / - / 0,3	50/EPS/NR	- / 20	56	AMW.400
WP-120	130	- / 0,95	0,6 / - / 0,3	50/EPS/NR	- / 27	65	AMW.660
WP-140	140	- / 1,05	0,6 / - / 0,3	50/EPS/NR	- / 29	69	AMW.660



* Szczegółowe warunki gwarancji opisane są w karcie gwarancyjnej.

** Izolacja: R - rozbieralna, NR - nierozbieralna

*** Przy parametrach 80/10/45°C (temperatura wody grzewczej / temperatura wody zasilającej / temperatura wody użytkowej), przepływ wody grzewczej przez węzownice 2,5 m³/h.

**** Zgodnie z rozporządzeniem komisji (UE) 812/2013, 814/2013.

Akcesoria do zasobników i wymienników c.w.u.

Zdjęcie	Kod produktu	Opis
	ANODA.AMW.400	Anoda magnezowa AMW 22x420 z korkiem 3/4"
	ANODA.AMW.570	Anoda magnezowa AMW 31x570 z korkiem 5/4"
	ANODA.AMW.660	Anoda magnezowa AMW 21x660 z korkiem 3/4"
	ANODA.AMW.760	Anoda magnezowa AMW 31x760 z korkiem 5/4"
	ANODA.AMW.800	Anoda magnezowa AMW 21x840 z korkiem 3/4"
	ANODA.AMW.M8.400	Anoda magnezowa AMW 40x400 M8
	ANODA.AMW.M8.450	Anoda magnezowa AMW 33x450 M8
	ANODA.AMW.M8.500	Anoda magnezowa AMW 40x500 M8
	ANODA.AMW.M8.590	Anoda magnezowa AMW 40x590 M8
	ANODA.ELEKTRONICZNA.L380.PL	Anoda elektroniczna (tytanowa) L380, z korkiem 6/4" do zbiorników o pojemności do 500 litrów
	FLANSA.GRW	Zaślepka do flanszy zbiorników stojących o pojemnościach od 250 do 500 litrów z króćcem na grzałkę elektryczną Gw 6/4"
	GRZAŁKA.GRW-1.4	Grzałka elektryczna z termostatem GRW-1,4kW/230V, 6/4"
	GRZAŁKA.GRW-2.0	Grzałka elektryczna z termostatem GRW-2,0kW/230V, 6/4"
	GRZAŁKA.GRW-3.0/230V	Grzałka elektryczna z termostatem GRW-3,0kW/230V, 6/4"
	GRZAŁKA.GRW-4,5/400V	Grzałka elektryczna z termostatem GRW-4,5kW/400V, 6/4"
	GRZAŁKA.GRW-6,0/400V	Grzałka elektryczna z termostatem GRW-6,0kW/400V, 6/4"
	KLUCZ.SWK	Klucz do korka 6/4" oraz do grzałki (do wymienników w klasie A) - WMD-216
	KLUCZ.KORKA	Klucz korka 6/4" - WMD-145
	WIESZAK.WMD-019	Wieszaki do wymienników poziomych (1kpl. - 2 szt.)

Elektryczne przepływowe podgrzewacze wody

Podgrzewacze wody firmy KOSPEL to idealne rozwiązanie dla domów i biur. Wysoka efektywność i klasa energetyczna A wiąże się z mniejszym zużyciem prądu.

Niewielki rozmiar podgrzewaczy umożliwia instalację blisko punktów poboru, co eliminuje straty wynikające z przesyłu.

Podgrzewacze wody firmy KOSPEL to gwarancja oszczędności energii oraz środków finansowych.





■ Elektryczne podgrzewacze wody użytkowej - warto wiedzieć

■ Zużycie energii jedynie w momencie użytkowania

■ Wysoka klasa energetyczna



■ Nie trać ciepła w zbiorniku!

Przeciętny dostępny na rynku ogrzewacz pojemnościowy (80l) generuje straty energii około 1,5kWh/24h.

Zastępując go podgrzewaczem przepływowym, można zaoszczędzić nawet 550 kWh rocznie!



■ Dobór mocy podgrzewaczy przepływowych



■ Ciepła woda bez ograniczeń

Podgrzewacze przepływowe zapewniają ciepłą wodę natychmiast, w sposób ciągły nieograniczony pojemnością zbiornika.

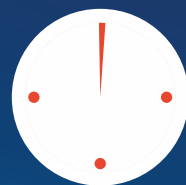

40°C - 3 sek.



W ogrzewaczach pojemnościowych ilość ciepłej wody jest ograniczona, po jej wyczerpaniu trzeba czekać na ogrzanie kolejnej porcji.



40°C - 1h (50 l)

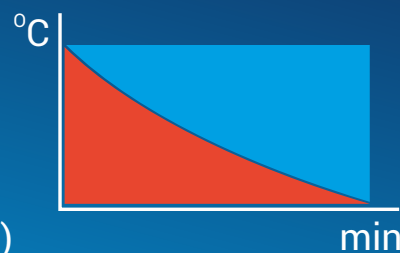

Precyzyjne sterowanie elektroniczne

Podgrzewacze ze sterowaniem elektronicznym dzięki precyzji dobrania temperatury zapewniają dodatkowo **30%** oszczędności w porównaniu do innych rodzajów podgrzewaczy. Łatwe sterowanie zapewnia wygodę obsługi.

Bezpieczeństwo

Podgrzewacze elektryczne są urządzeniami nieemisyjnymi. Ich eksploatacja jest bezpieczna zarówno dla użytkownika jak i środowiska.

Łatwa instalacja

Podgrzewacze elektryczne są łatwe w montażu, nie wymagają przyłącza gazowego ani komina. Dzięki niewielkim gabarytom urządzenia znajdują zastosowanie w wielu miejscach np. w domu, biurze, altance działkowej lub w lokalu gastronomicznym

Drobnostrumieniowy perlator i słuchawka prysznicowa

Ograniczają zużycie wody i energii nawet o **50%**



EPS2 EPS2.P



IP25

A

2 lata
gwarancji*

Łatwe w instalacji podgrzewacze do montażu w domku letniskowym, biurze lub małej gastronomii.

Najważniejsze zalety

Przełącznik mocy

- regulacja mocy w podgrzewaczu 5,5 / 4,4 kW

Przewód zasilający

- przewód przyłączeniowy 1,2m
- podłączenie do elektrycznej listwy przyłączeniowej

EPS2

Bateria w komplecie

- urządzenie bezciśnieniowe
- metalowa trójdrożna bateria w komplecie

Drobnostrumieniowy perlator

- bezobsługowa praca
- oszczędność wody i energii do 50%

EPS2.P

Drobnostrumieniowa słuchawka prysznicowa

- ergonomiczny kształt
- oszczędność wody i energii do 50%

Bateria w komplecie

- urządzenie bezciśnieniowe
- metalowa trójdrożna bateria w komplecie

Zastosowanie



EPS2
od 3,5kW



EPS2
od 5,5kW



EPS2P

Wymiary

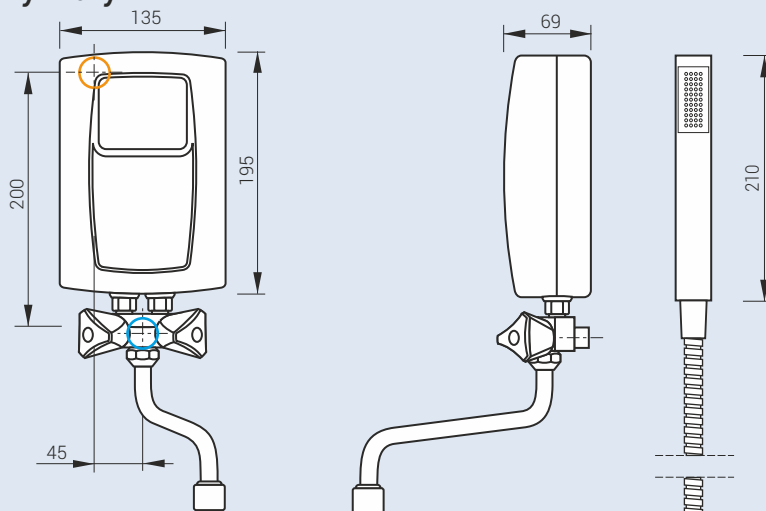

Przyłącze wodne: Gz 1/2"

○ przyłącze wody zimnej

○ miejsce wprowadzenia elektrycznego przewodu przyłączeniowego

Dane techniczne

Kod produktu	Moc znamionowa / zasilanie	Ciśnienie wody (MPa)	Nominalny pobór prądu (A)	Minimalny przekrój przewodów (mm ²)	Wydajność (Δt=30°) (l/min.)
EPS2-3,5	3,5 kW / 230V~	0,12 - 0,6	15,2	3 x 1,5	1,7
EPS2-4,4	4,4 kW / 230V~	0,12 - 0,6	19,1	3 x 2,5	2,1
EPS2-5,5	5,5 kW / 230V~	0,12 - 0,6	23,9	3 x 2,5	2,6
EPS2.P-4,4	4,4 kW / 230V~	0,12 - 0,6	19,1	3 x 2,5	2,1
EPS2.P-5,5	5,5 kW / 230V~	0,12 - 0,6	23,9	3 x 2,5	2,6

EPO2



IP25

A

2 lata
gwarancji

Najważniejsze zalety

Uniwersalny montaż

- urządzenie przystosowane do montażu zarówno pod jak i nad umywalką

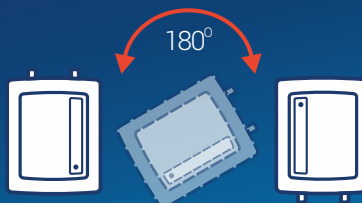

Drobnostrumieniowy perlator

- bezobsługowa praca
- oszczędność wody i energii do 50%

Zastosowanie



od 3,5kW



od 5,5kW



od 4,4kW **

Podgrzewacz idealny do umywalki lub zlewozmywaka

EPO2-6.2 - możliwość podłączenia do:

- instalacji 1-fazowej 230~
- 2-faz instalacji 3-fazowej 400V 2N~

Wymiary

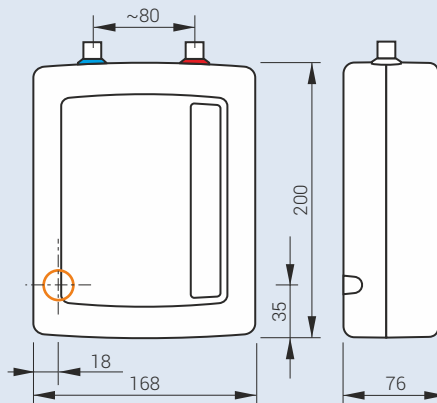

Przyłącze wodne: Gz 3/8"

- przyłącze wody zimnej
- przyłącze wody ciepłej
- miejsce wprowadzenia elektrycznego przewodu przyłączeniowego

Dane techniczne

Kod produktu	Moc znamionowa / zasilanie	Ciśnienie wody (MPa)	Nominalny pobór prądu (A)	Minimalny przekrój przewodów (mm ²)	Wydajność (Δt=30°) (l/min.)
EPO2-3	3,5 kW / 230V~	0,12 - 0,6	15,2	3 x 1,5	1,7
EPO2-4	4,4 kW / 230V~	0,12 - 0,6	19,1	3 x 2,5	2,1
EPO2-5	5,5 kW / 230V~	0,12 - 0,6	23,9	3 x 2,5	2,7
EPO2-6.2	6,0 kW / 230V~ lub 400V 2N~	0,12 - 0,6	26,1 / *13	3x4 / *4x2,5	2,9

* wartości dla podłączenia 400V 2N~

** możliwe jest korzystanie z 1 ujęcia w tym samym czasie

PPH3 hydraulic



IP25

A

2 lata
gwarancji*

Prosty w użytkowaniu
podgrzewacz wielopunktowy

Najważniejsze zalety

Przełącznik trybów pracy

- tryb pełnej mocy - moc równa nominalnej mocy podgrzewacza
- tryb ekonomiczny wykorzystuje 2/3 nominalnej mocy podgrzewacza

Automatyczne załączanie mocy

- 2 stopnie mocy zależne od przepływu wody
- automatyczne załączanie I lub II stopnia mocy

Zastosowanie



od 9kW



od 12kW



od 18kW

Wymiary

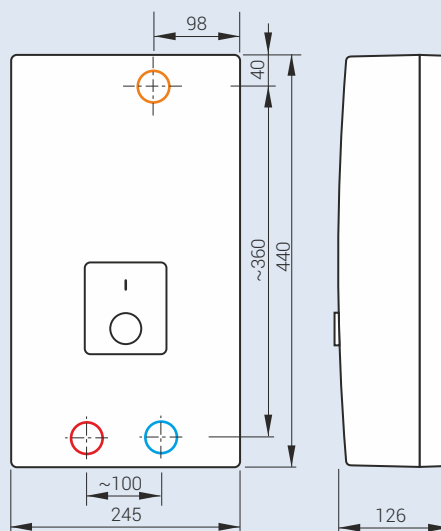

Przyłącze wodne: Gw 1/2"

przyłącze wody zimnej

przyłącze wody ciepłej

miejsce wprowadzenia elektrycznego przewodu przyłączeniowego

Dane techniczne

Kod produktu	Moc znamionowa / zasilanie	Ciśnienie wody (MPa)	Nominalny pobór prądu (A)	Minimalny przekrój przewodów (mm ²)	Wydajność ($\Delta t=30^\circ$) (l/min.)
PPH3-09	9 kW / 400V 3~	0,15 - 1,0	3x13,0	4 x 1,5	4,3
PPH3-12	12 kW / 400V 3~	0,15 - 1,0	3x17,3	4 x 2,5	5,8
PPH3-15	15 kW / 400V 3~	0,15 - 1,0	3x21,7	4 x 2,5	7,2
PPH3-18	18 kW / 400V 3~	0,2 - 1,0	3x26,0	4 x 4	8,7
PPH3-21	21 kW / 400V 3~	0,25 - 1,0	3x30,3	4 x 4	10,1

PPE3 electronic LCD



IP25

A

2 lata
gwarancji*

Najważniejsze zalety

Wyświetlacz LCD

- temperatura wody wlotowej i wylotowej
- wielkość przepływu
- aktualnie załączona moc urządzenia

Sterowanie elektroniczne

- precyzyjna i komfortowa regulacja temperatury wody
- możliwość ustawienia temperatury w zakresie 30-60°C z dokładnością do 1°C

Możliwość dogrzewania wody wstępnie podgrzanej

- możliwość dogrzewania wstępnie podgrzanej wody
- temperatura wody na zasilaniu do 60°C

Blokada maksymalnej temperatury

- programowanie maksymalnej temperatury
- zabezpieczenie przed poparzeniem

Pamięć 3 najczęściej używanych temperatur 4 moce w jednym podgrzewaczu

- możliwość wyboru maksymalnej mocy (nie dotyczy 27 kW)

Zastosowanie



od 9kW



od 12kW



od 18kW

Wymiary

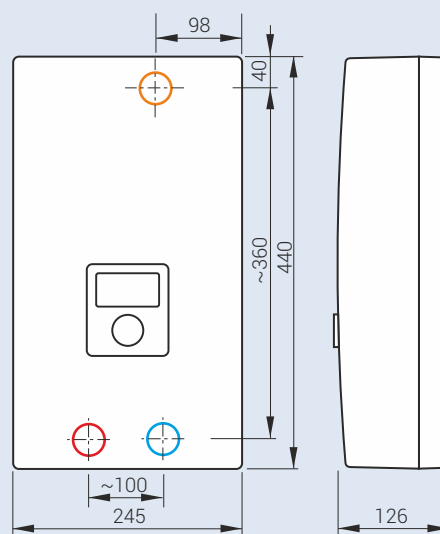

Przyłącze wodne: Gw 1/2"

○ przyłącze wody zimnej

○ przyłącze wody ciepłej

○ miejsce wprowadzenia elektrycznego przewodu przyłączeniowego

Dane techniczne

Kod produktu	Moc znamionowa / zasilanie	Ciśnienie wody (MPa)	Nominalny pobór prądu (A)	Minimalny przekrój przewodów (mm ²)	Wydajność (Δt=30°) (l/min.)
PPE3-09/12/15.LCD	9/11/12/15 kW / 400V 3~	0,1 - 1,0	3x13,0/15,9/17,3/21,7	4 x 1,5/2,5/2,5/2,5	4,3/5,2/5,8/7,2
PPE3-18/21/24.LCD	17/18/21/24 kW / 400V 3~	0,1 - 1,0	3x24,6/26,0/30,3/34,6	4 x 4/4/4/6	8,1/8,7/10,1/11,6
PPE3-27.LCD	27 kW / 400V 3~	0,1 - 1,0	3x39	4 x 6	13,0

Akcesoria do podgrzewaczy przepływowych

Zdjęcie	Kod produktu	Opis
	PRZYŁĄCZA.PP.GÓRA	Przyłącza górne do podgrzewaczy PPH3, PPE3 (miedź)
	PRZYŁĄCZA.PP.DÓŁ	Przyłącza dolne do podgrzewaczy PPH3, PPE3 (miedź)
	WYLEWKA.150.CHROM	Wylewka KOSPEL 150 mm chrom
	WYLEWKA.250.CHROM	Wylewka KOSPEL 250 mm chrom
	WYLEWKA.PRYSZNICOWA	Wylewka prysznicowa drobnostrumieniowa
	BATERIA.EPS/EPJ/EPJ.Pu	Bateria chrom bez wylewki do podgrzewaczy EPS Twister, EPJ Optimus, EPJ.Pu

POC 10 inox



IP24

A

5lat*
gwarancji

Najważniejsze zalety

Zbiornik ze stali nierdzewnej

- odporny na korozję
- nie wymaga okresowej wymiany anody

Grzałka o mocy 2000W

- krótki czas przygotowania ciepłej wody, 11 min. dla 10 litrów (podgrzewanie wody 10-40°C)

Klasa energetyczna A

- bardzo małe straty energii

Płynna regulacja temperatury wody w zakresie 23-70°C

Zastosowanie

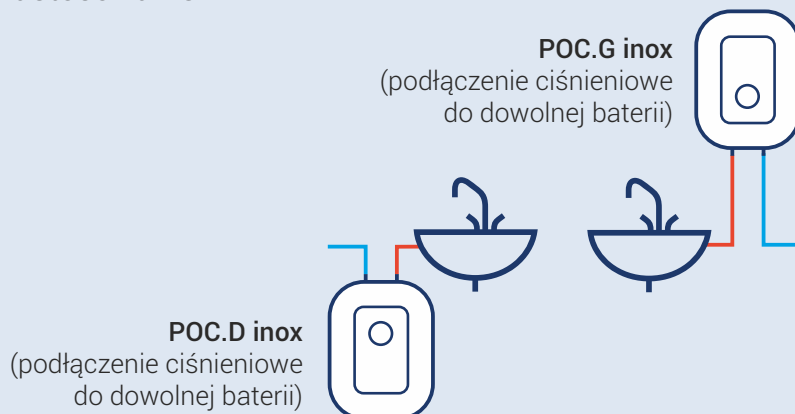

Ogrzewacz do umywalki,
ze zbiornikiem ze stali nierdzewnej

Wymiary

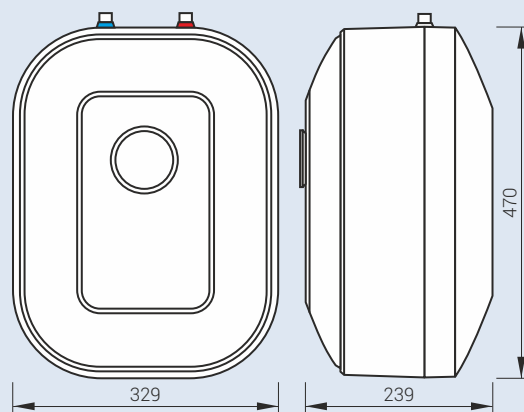

Przyłącze wodne: Gw 1/2"

○ przyłącze wody zimnej

○ przyłącze wody ciepłej

Dane techniczne

Kod produktu	Moc znamionowa / zasilanie	Ciśnienie wody (MPa)	Pojemność (l)	Czas nagrzewania $\Delta t = 30^\circ\text{C}$ (min.)
POC.D-10	2 kW / 230V	0,6	10	11
POC.G-10	2 kW / 230V	0,6	10	11

Wyposażenie dodatkowe

	Kod produktu	Opis
	BATERIA.POC.Gb	Bateria Kospel chrom do ogrzewacza POC.G z wylewką i rurkami przyłączeniowymi

* Szczegółowe warunki gwarancji opisane są w karcie gwarancyjnej.

POC 5 inox



IP24

A

5lat*
gwarancji

Najważniejsze zalety

Zbiornik ze stali nierdzewnej

- odporny na korozję
- nie wymaga okresowej wymiany anody

Grzałka o mocy 2000W

- krótki czas przygotowania ciepłej wody, 5,5 min. dla 5 litrów (podgrzewanie wody 10-40°C)

Klasa energetyczna A

- bardzo małe straty energii

Płynna regulacja temperatury wody w zakresie 23-70°C

Zastosowanie

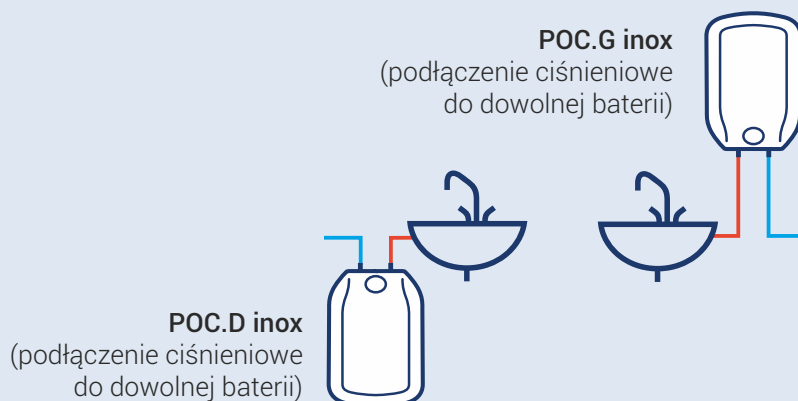

Ogrzewacz do umywalki,
ze zbiornikiem ze stali nierdzewnej

Wymiary

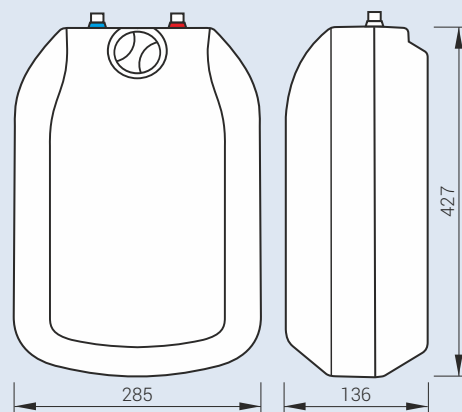

Przyłącze wodne: Gw 1/2"

○ przyłącze wody zimnej

○ przyłącze wody ciepłej

Dane techniczne

Kod produktu	Moc znamionowa / zasilanie	Ciśnienie wody (MPa)	Pojemność (l)	Czas nagrzewania $\Delta t = 30^\circ\text{C}$ (min.)
POC.D-5	2 kW / 230V	0,6	5	5,5
POC.G-5	2 kW / 230V	0,6	5	5,5
POC.D-5 600W	0,6 kW / 230V	0,6	5	18

* Szczegółowe warunki gwarancji opisane są w karcie gwarancyjnej.

Wyposażenie dodatkowe

	Kod produktu	Opis
	BATERIA.POC.Gb	Bateria Kospel chrom do ogrzewacza POC.G z wylewką i rurkami przyłączeniowymi



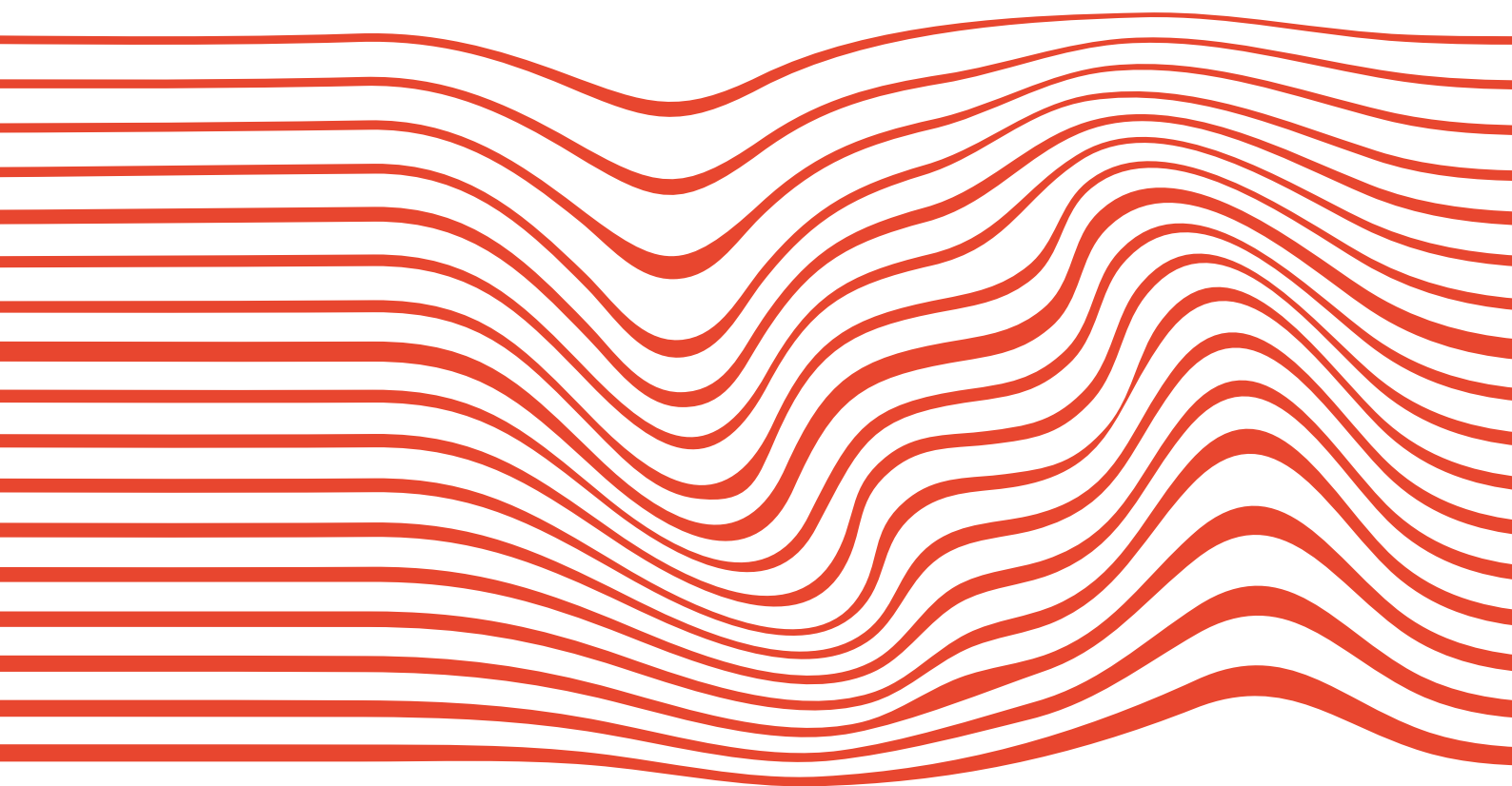

KOSPEL Sp. z o.o.

ul. Olchowa 1, 75-136 Koszalin

tel: +48 94 346 38 08

e-mail: info@kospel.pl

www.kospel.pl

